



Avro Lancaster B.Mk. I / III

04300-0389

© 2007 BY REVELL GmbH & CO. KG

PRINTED IN GERMANY



Avro Lancaster B.Mk. I/III

Der viermotorige Bomber Avro Lancaster des Typs 683 war der Nachfolger des erfolglosen zweimotorigen Bombers Avro Manchester, dessen Vulture-Motoren sich als unzuverlässig und leistungsschwach erwiesen hatten. Obwohl die Manchester ab 1940 für einen kurzen Zeitraum bei der RAF Bomber Command in Dienst gestellt war, erteilte das Air Ministry schon im Juli desselben Jahres mit der Spezifikation B1/39 den Auftrag für einen schweren viermotorigen Bomber mit einer Waffenlast von 4.356 kg (10.000 lb) und einer Reichweite von 4.023 km (2.500 Meilen). Außerdem sollte dieser Bomber eine Geschwindigkeit von 450 km/h (280 mph) auf 4.572 m Höhe (15.000ft.) haben. Der leitende Designer bei Avro, Roy Chadwick und sein Team entschlossen sich bald, die Manchester abzuändern, um die Vorgaben der Spezifikation zu erfüllen. Nach einigen strukturellen Veränderungen und einer Vergrößerung der Spannweite entstand der Prototyp der Lancaster, der mit Rolls Royce-Triebwerken des Typs Merlin X ausgestattet war und der am 9. Januar 1941 zum ersten Mal flog. Der zweite Prototyp, in den Motoren des Typs Merlin XX eingebaut wurden, entsprach im Grunde bereits den Standards der Serienfertigung des Typs B.Mk.I. Die Serienmaschinen des Typs B.I. erhielten später Merlin 22- und Merlin 24-Motoren sowie den D.H. (De Havilland) oder Hamilton Standard Drei-Blatt-Propeller. Der dritte Prototyp, der für die Version B.Mk.III gebaut wurde, wurde von vier Bristol Hercules Mk. VI Sternmotoren angetrieben und flog zum ersten Mal am 26. November 1941. Zu diesem Zeitpunkt hatte bereits die erste Maschine der Version B.Mk.I aus Serienproduktion ihren Erstflug absolviert. Die Produktion ging zügig voran, und so wurden die ersten drei Maschinen des Typs B.I. bereits am 24. Dezember 1941 an die No. 44 Squadron ausgeliefert. Um jegliche Produktionsprobleme mit den britischen Rolls Royce Merlin-Motoren auszuschalten, wurden in großen Stückzahlen Motoren der Typen 28, 38 und 224 bereit gestellt, die von der US-amerikanischen Firma Packard gebaut wurden. Der Einbau dieser Motoren führte zur Version Lancaster B.Mk.III; ansonsten aber war diese Version identisch mit der B.I. Im weiteren Verlauf des Zweiten Weltkriegs wurde die Ausstattung mehrfach abgeändert, wobei eine der äußerlich auffälligsten Veränderungen an vielen Flugzeugen die an der Rumpfunterseite angebrachte Verkleidung für das H2S Bodenradar war; außerdem gab es u.a. verschiedene fortschrittliche Navigationshilfen und Abwehrmaßnahmen gegen Radarerfassung. Eine Methode bestand dabei darin, so genanntes „Window“ (in Deutschland als „Düppel“ bezeichnet) abzuwerfen. Hierbei handelte es sich um tausende von schmalen Stanniolpapierstreifen, die die Zielerfassung der feindlichen Radarschirme störten. Abgeworfen wurde es mittels einer einfachen Rutsche, die bei vielen Lancaster unter der Nase angebracht war. Viele Lancaster-Maschinen wurden für spezielle Einsätze umgebaut, oder auch um schwerere Waffentypen mitführen zu können. Bis 1945 wurden insgesamt 68 Einsatzstaffeln (Squadrons) der Bomber Command (einschließlich vieler Einheiten des britischen Commonwealth und weiterer alliierter Kräfte) gebildet, von denen bis Kriegsende zusammen gerechnet mehr als 156.000 Kampfeinsätze geflogen wurden. Die Verluste an Lancaster und ihren Besatzungen waren hoch: von 7.377 gebauten Maschinen wurden 3.814 bei Einsätzen und durch Unfälle zerstört. Gegen Ende des Kriegs, als die Anzahl der deutschen Jagdgeschwader rapide sank, wurde eine höhere Anzahl von Einsätzen gegen hochwertige Ziele bei Tage geflogen, z.B. gegen Hitlers Versteck in Berchtesgaden, gegen das deutsche Schlachtschiff Tirpitz und die Produktionsstätten von V-Waffen. Viele Flugzeuge des Typs Lancaster blieben bei der RAF und anderen Luftwaffen bis in die 1950er Jahre hinein im Einsatz. Die Besatzung umfasste sieben Personen. Die Höchstgeschwindigkeit der Lancaster betrug bei voller Beladung 443 km/h (275mph) auf 4.572m (15.000ft.) Höhe. Spannweite: 31,10m (102ft.), Länge: 21,18m (69ft. 6in.), Höhe: 6,25m (20ft 6in.).

Avro Lancaster B.Mk. I/III

The four-engined Avro Type 683 Lancaster bomber was born as a result of the failed twin-engined Avro Manchester bomber, the Vulture engines of which lacked reliability and power. Although the Manchester served briefly with RAF Bomber Command from 1940, in July that year the Air Ministry issued Specification B1/39 for a four engined heavy bomber capable of carrying a 4,356kg (10,000 lb) weapons load for a range of 4,023km (2,500 miles); it also needed to be capable of 450km/h (280mph) at an altitude of 4,572m (15,000ft). Avro's chief designer, Roy Chadwick and his team quickly looked at modifying the Manchester to meet this specification. Some structural changes and an increased wing span led to the prototype Lancaster, which was fitted with Rolls Royce Merlin X engines and first flew on 9 January 1941. The second prototype, powered by Merlin XX engines, was virtually to B.Mk.I production standards; later on Merlin 22 and 24 engines were fitted to production B.I.s, using D.H. or Hamilton Standard three bladed propellers. The third prototype, for the B.Mk.II, was powered by four Bristol Hercules Mk.VI radial engines and first flew on 26 November 1941, by which time the first production B.Mk.I had also flown. Production was rapid, with the first three B.I.s being delivered to No.44 Squadron on 24 December 1941. To overcome any production problems with British Rolls Royce Merlin engines, American Packard-built Merlin 28, 38 and 224 engines were provided in large numbers, fitment of these resulting in the Lancaster B.Mk.III; otherwise this version was identical to the B.I. As the war progressed, many equipment modifications were introduced, one of the most noticeable externally on many aircraft being the prominent ventral housing for the H2S ground mapping radar scanner; others included various advanced navigational aids and radio/radar countermeasures. One method of disrupting enemy radars was the dropping of 'window', which consisted of thousands of thin metallic paper strips which disrupted the view shown on enemy radar screens; this 'window' was dispensed through a simple chute fitted under the noses of many Lancasters. Many Lancasters were modified for specialised raids or for delivering heavier types of weapons. A total of 68 operational Bomber Command squadrons (including many British Commonwealth and other allied units) had formed by 1945; between them more than 156,000 sorties were flown up to the end of the war. A heavy toll was taken of the Lancasters and their crews, for out of 7,377 built 3,814 were lost on operations and through accidents. Towards the end of the war, with the rapid depletion of German fighter forces, an increasing number of daylight missions were flown against high value targets, examples being Hitler's hideout at Berchtesgaden, the German pocket battleship Tirpitz and the V-weapons sites. Many Lancasters continued in service with the RAF and other air forces into the 1950s. Carrying a crew of seven, the Lancaster had a maximum speed with full load of 443km/h (275mph) at 4,572m (15,000ft). Wing span: 31.10m (102ft.). Length: 21.18m (69ft 6in.) Height: 6.25m (20ft 6in.)

Form hergestellt und im Eigentum von Revell GmbH & Co. KG. Widerrechtliche Nachahmungen werden gerichtlich verfolgt.

Ce produit est propriété de la société Revell GmbH & Co. KG. Toute utilisation ou duplication frauduleuse fera l'objet de poursuites en justice.

Modelado y en propiedad de Revell GmbH & Co. KG. Imitaciones ilícitas serán perseguidas por la ley.

Forma prodotta dalla Revell GmbH & Co. KG. e di proprietà della stessa impresa, la quale procederà legalmente contro ogni imitazione abusiva.

Malli on Revell GmbH & Co. KG. valmistama ja omaisuutta. Laittoaan kopiointiin tullaan puuttumaan oikeudellisiin toimin.

Formen er produsert og eies av Revell GmbH & Co. KG. Etterligning uten tillatelse vil bli gjenstand for rettslig forfølgelse.

Produkcja i prawa własności firmy Revell GmbH & Co. KG. Nielegalne podrabianie jest zabronione pod odpowiedzialnością sądowną.

Model, Revell GmbH & Co. KG. firmasının mülkiyeti altında imal edilmiştir. Kanuna aykırı taklitler mahkemece takip edilecektir.

A forma elkészítője és a tulajdonjog birtokosa a Revell GmbH & Co. KG. A jogellenes utánzatokat és hamisítványokat bíróságlag üldözik.

Mould manufactured by and property of Revell GmbH & Co. KG. Illegal imitations are subject to prosecution.

Vorm vervaardigd door en eigendom van Revell GmbH & Co. KG. Onrechtmatige nabootsingen worden gerechtelijk vervolgd.

Formas produzidas e de propriedade da Revell GmbH & Co. KG. Cópias não autorizadas serão processadas juridicamente como determinado na lei.

Modellerna tillverkad av och tillhör Revell GmbH & Co. KG. All kopiering beivras enligt lagen om upphovsrätt.

Formen er fremstillet af Revell GmbH & Co. KG. som også har ejendomsret. Lovstridige efterligninger sagsøges.

Μοδελιζατορην και ιδιοκτησια της Revell GmbH & Co. KG. Προτιμωμενες υποκλοπες προσεχονται σε δικαστικοι διαδικασιοι.

Твар был вывонен фирму Revell GmbH & Co. KG. а је једини власницим. Проти незаконити народобеним а се буде поступоват судити цестов.

Forma je proizvedena i je vlasništvo Revell GmbH & Co. KG. Neovlaštene kopije bodo pravno kažnjene.

Verwendete Symbole / Used Symbols

Bitte beachten Sie folgende Symbole, die in den nachfolgenden Baustufen verwendet werden.
Veuillez noter les symboles indiqués ci-dessous, qui sont utilisés dans les étapes suivantes du montage.
 Sírvase tener en cuenta los símbolos facilitados a continuación, a utilizar en las siguientes fases de construcción.
Si prega di fare attenzione ai seguenti simboli che vengono usati nei susseguenti stadi di costruzione.
 Huomioi seuraavat symbolit, joita käytetään seuraavissa kokoonaisvaiheissa.
Legg merke til symbolene som benyttes i monteringsstrinnene som følger.
 Proszę zwracać na następujące symbole, które są użyte w poniższych etapach montażowych
Daha sonrakı montaj basamaklarında kullanılabacak olan, aşağıdaki sembollere lütfen dikkat ediniz.
 Kérjük, hogy a következők szimbólumokat, melyek az alábbi építési fokokban alkalmazásra kerülnek, vegyék figyelembe.

Please note the following symbols, which are used in the following construction stages.
Neem a.u.b. de volgende symbolen in acht, die in de onderstaande bouwfasen worden gebruikt.
 Por favor, preste atenção aos símbolos que seguem pois os mesmos serão usados nas próximas etapas de montagem.
Ösnerver: Nedanstående piktogram används i de följande arbetsmomenten.
 Lag venligst merke til følgende symboler, som benyttes i de følgende byggestadier.
Παρακάτω προσέξτε τα παρακάτω σύμβολα, τα οποία χρησιμοποιούνται στις παρακάτω βαθμίδες συναρμολόγησης.
Dbajte prosim na dále uvedené symboly, které se používají v následujících konstrukčních stupních.
 Prosimo za Vašu pozornost na sledeće simbole ki se uporabljajo v naslednjih korakih gradbe.



Abziehbild in Wasser einweichen und anbringen
 Soak and apply decals
 Mouiller et appliquer les décalcomanies
 Transfer in water even laten weken en aanbrengen
 Remojar y aplicar las calcomanías
 Pör de molho em água e aplicar o decalque
 Immergere in acqua ed applicare decalcomanie
 Blöt och fäst dekalerna
 Kostuta siirtokuvaa vedessä ja aseta paikalleen
 Fuktt motivet i varmt vann og for det over på modellen
 Dypp bildet i vann og sett det på
 Переводную картинку намочить и нанести
 Zmęczyć kalkomanie w wodzie a następnie nakleić
 Βουτήξτε τη χαλκομανία στο νερό και τοποθετήστε τη
 Çikartmayı suda yumuşatın ve koyun
 Öbtkit namočiti ve vodě a umístit
 a matricát vizben beáztatni és felhelyezni
 Preslikać potopiti v vodo in zatem nanašati



Kleben
 Glue
 Coller
 Lijmen
 Engomar
 Colar
 Incollare
 Limmas
 Liimaa
 Limes
 Lim
 Клеить
 Przykleić
 κόλλημα
 Yapıştırma
 Lepeni
 ragasztani
 Lepiti

Nicht kleben
 Don't glue
 Ne pas coller
 Niet lijmen
 No engomar
 Não colar
 Non incollare
 Limmas ej
 Älä liimaa
 Skal IKKE limes
 Ikke lim
 Не клеить
 Nie przyklejać
 Nie κολλάτε
 Yapıştırmanın
 Nelerip
 nem szabad ragasztani
 Ne lepiti



Wahlweise
 Optional
 Facultatif
 Naar keuze
 No engomar
 Alternado
 Facoltativo
 Valfritt
 Vaihetohtoisesti
 Valgfritt
 Valfritt
 Na izboru
 Dyo wybory
 ενυλλακτικά
 Seçmeli
 Volleitin
 tetszész szerint
 način izbire



Anzahl der Arbeitsgänge
 Number of working steps
 Nombre d'étapes de travail
 Het aantal bouwstappen
 Número de operaciones de trabajo
 Número de etapas de trabalho
 Numero di passaggi
 Antal arbetsmoment
 Työvaiheiden lukumäärä
 Antall arbeidstrinn
 Antall arbeidstrinn
 Количество операций
 Liczba operacji
 αριθμός των εργασιών
 İş safhalarının sayısı
 Počet pracovnich operaci
 a munkafolyamatok száma
 Številka koraka montaže



Klarsichtteile
 Clear parts
 Pièces transparentes
 Transparente onderdelen
 Limpiar las piezas
 Peça transparente
 Parte trasparente
 Genomsiktliga detaljer
 Läpinäkyvät osat
 Gjennskårede deler
 Gjennskårede deler
 Прозрачные детали
 Elementy przezroczyste
 διαφανή εξαρτήματα
 Şeffâf parçalar
 Průzračné díly
 áttetsző alkatrészek
 Deli ki se jasno vide



Gleichen Vorgang auf der gegenüberliegenden Seite wiederholen
 Repeat same procedure on opposite side
 Opérer de la même façon sur l'autre face
 Dezelfde handeling herhalen aan de tegenoverliggende kant
 Realizar el mismo procedimiento en el lado opuesto
 Repetir o mesmo procedimento utilizado no lado oposto
 Stessa procedura sul lato opposto
 Upprepa proceduren på motsatta sidan
 Toista sama toimenpide kuten viereisellä sivulla
 Det samme arbejdet gentages på den modsatliggende side
 Gjenta prosedyren på siden ters overfor
 Повторять такую же операцию на противоположной стороне
 Taki sam przebieg czynności powtórzyc na stronie przeciwnej
 επαναλάβετε την ίδια διαδικασία στην απέναντι πλευρά
 Aynı işlemi karşı tarafta tekrarlayın
 Stejný postup zopakovat na protilehlé straně
 ugyanazt a folyamatot a szemben található oldalon megismételni
 Isti postopek ponoviti in na suprotni strani



Abbildung zusammengesetzter Teile
 Illustration of assembled parts
 Figure représentant les pièces assemblées
 Afbeelding van samengevoegde onderdelen
 Ilustración piezas ensambladas
 Figura representando peças encaixadas
 Illustrazione delle parti assemblate
 Bilden visar dalama hopsatta
 Kuva yhteenliitetystä osista
 Illustrasjonen viser de sammensatte delene
 Illustrasjon, sammensatte deler
 Изображение смонтированных деталей
 Rysunek złożonych części
 απεικόνιση των συναρμολογημένων εξαρτημάτων
 Birleştirilen parçaların şekli
 Zobrazení sestavených dílů
 összeállított alkatrészek ábrája
 Slika slopljenega dela



Mit einem Messer abtrennen
 Detach with knife
 Détacher au couteau
 Met een mesje afsnijden
 Ilustración un cuchillo
 Separar utilizando uma faca
 Separare cu oțet
 Separ loss med kniv
 Hava bıçağıyla
 Afskilles med en kniv
 Skjær av med en kniv
 Отделять ножом
 Odłączać nożem
 Διαχωρίζετε με ένα μαχαίρι
 Bir bıçak ile kesin
 Oddélit pomoci nože
 kés segítségével leválasztani
 Oddeliti z nožem



Bauteile trocknen lassen
 Allow the parts to dry
 Laisser sécher les pièces
 Onderdelen laten drogen
 Dejar secar las piezas
 Deixar secar os componentes
 Far asciugarsi i componenti
 Anna osien kuivua
 La delene tørke
 Lad komponenterne tørre
 Låt byggdelarna torka
 Дать деталям высохнуть
 Czeski pozostawić do wyschnięcia
 Αφήστε τις μέρη να στεγνώσουν
 Yapı parçalarını kurumaya bırakınız
 Alkatrészeket hagyja száradni
 Jednotlivé díly nechte zaschnout
 Pustite da sestavni deli posušijo



Klebeband
 Adhesive tape
 Dévidoir de ruban adhésif
 Plakband
 Cinta adhesiva
 Fita adesiva
 Nastro adesivo
 Tejp
 Teippi
 Tape
 Tape
 Клейкая лента
 Taşma klejasa
 κολλητική ταινία
 Yapıştırma bandı
 Lepící páska
 ragasztószalag
 Traka z lepilom

Beiliegenden Sicherheitstext beachten / Please note the enclosed safety advice

D: Beiliegenden Sicherheitstext beachten und nachschlagbereit halten.
 GB: Please note the enclosed safety advice and keep safe for later reference.
F: Respecter les consignes de sécurité ci-jointes et les conserver à portée de main.
 NL: Houdt u aan de bijgaande veiligheidsinstructies en hou deze steeds bij de hand.
E: Observar y siempre tener a disposición este texto de seguridad adjunto.
 I: Seguire le avvertenze di sicurezza allegate e tenerle a portata di mano.
P: Ter em atenção o texto de segurança anexo e guardá-lo para consulta.
 S: Beakta bifogad säkerhetstext och håll den i beredskap.
FIN: Huomioi ja säilytä oheiset varoitukset.

DK: Overhold vedlagte sikkerhedsanvisninger og hav dem liggende i nærheden.
N: Ha alltid vedlagt sikkerhetstekt klar til bruk.
 RUS: Соблюдать прилагаемый текст по технике безопасности, хранить его в легко доступном месте.
PL: Stosować się do załączonej karty bezpieczeństwa i mieć ją stale do wglądu.
 GR: Προσέξτε τις συνημμένες υποδείξεις ασφαλείας και φυλάξτε τις έτσι ώστε να τις έχετε πάντα σε διαθέσιμη σας.
TR: Ekteki güvenliik talimatlarını dikkate alıp, bakabileceginiz bir sekilde muafaza ediniz.
 CZ: Dbajte na přiložený bezpečnostní text a mějte jej připravený na dosah.
H: A mellékelt biztonságási szöveget vegye figyelembe és tartsa fellapozásra készen!
 SLO: Priložena varnostna navodila izvajajte in jih hranite na vsem dostopnem mestu.

Dieser Bausatz wurde in mehrfachen Qualitäts- und Gewichtskontrollen auf Vollständigkeit überprüft. Reklamationen können nur bearbeitet werden, wenn die **Bauanleitung**, das aus der Kartonage herausgeschnittene **EAN-Strichcode-Feld** und der **Kassenbon** eingeschickt werden. Bitte haben Sie Verständnis dafür, dass wir nur Gewährleistung bei aktuellen Artikeln übernehmen können, die im Zeitraum der letzten 24 Monate erworben worden sind. **Unfrei eingesandte Reklamationssendungen werden von uns nicht angenommen!** Einzelteile für Umbauten können gegen Vorkasse erworben werden. Unsere Adresse: Revell GmbH & Co. KG, Abteilung X, Henschelstr. 20-30, 32257 Bünde. Dieser Direktservice gilt für die Länder: Deutschland, Benelux, Österreich, Frankreich, Großbritannien. Reklamationen aus den übrigen Ländern werden über die jeweiligen Distributeure abgewickelt. Bitte kontaktieren Sie Ihren Händler.

Afin de vous donner entière satisfaction et pour nous assurer que tous les éléments nécessaires au montage de votre maquette sont présents dans la boîte, cet article a subi dans son intégralité divers contrôles qualitatifs ainsi que des contrôle de poids. Si toutefois vous deviez nous faire part de certaines réclamations, nous vous prions de bien vouloir vous adresser à votre revendeur habituel, muni de la notice de montage, du code EAN découpé sur la boîte, ainsi que de votre ticket de caisse. Le SAV ne sera assuré que pour les articles ayant été acquis depuis moins de 24 mois. Les pièces de rechange utilisées pour la transformation de maquettes pourront être obtenues en pré-paiement. Dans le cas où vous n'obtiendriez pas satisfaction, vous pouvez vous adresser directement à notre service SAV à l'adresse suivante: REVELL GmbH & Co. KG, Abteilung X, Henschelstraße 20-30, D-32257 Bünde cw Revell GmbH & Co. KG, 14 B, rue du Chapeau Rouge, F-21000 Dijon, France. Pour tous les autres marchés, merci de prendre contact avec votre détaillant ou distributeur.

This Model Kit has been subject to extensive quality and weight checks during the manufacturing process to ensure it leaves our warehouse in perfect condition. We are only able to process applications for missing parts if the following procedure is followed. In all cases the following will be required before we are able to process any request: Original receipt (proof of purchase) original instruction sheets (will be returned) and the bar code cut out of the box. We may not be able to process requests for products that have been discontinued for more than 24 months. Products that are returned directly to us without prior authorisation by a company representative will not be accepted and returned to sender. Replacement parts for conversion or spares will continue to be available however they will incur a handling charge. Please write to: Department X Revell GmbH & Co. KG, Henschelstr 20-30, 32257 Bünde.
This direct Service is only available in the following markets: Germany, Benelux, Austria, France & Great Britain, Revell GmbH & Co. KG, Boston House, 64-66 Queensway, Hemel Hempstead, Herts, HP2 5HA, Great Britain.
 For all other markets please contact your local dealer or distributor directly.

Deze bouwdoos werd verscheidene malen volledig gecontroleerd op kwaliteit en gewicht. Klachten kunnen slechts in behandeling worden genomen indien de bouwhandleiding, de uit de doos geknipte EAN - streepjescode en de kassabon zijn meegezonden. Wij vragen om uw begrip dat wij alleen garantie kunnen geven voor huidige artikelen die binnen een periode van de laatste 24 maanden zijn gekocht. Onvolledig ingezonden klachten kunnen niet in behandeling worden genomen. Onderdelen voor ombouw kunnen tegen vooruitbetaling gekocht worden.
Our adres is: Revell GmbH & Co. KG, Afdeling X, Henschelstrasse 20-30, 32257 Bünde, Duitsland. Deze directe service geldt alleen voor de volgende landen: Duitsland, Benelux, Oostenrijk, Frankrijk, Groot-Brittannië.
 Klachten afkomstig uit overige landen worden via de eventuele lokale vertegenwoordigers van Revell afgewikkeld. Wij verzoeken U contact op te nemen met uw winkelier.

Benötigte Farben / Used Colors

Benötigte Farben
Required colours

Peintures nécessaires
Benodigde kleuren

Pinturas necesarias
Tintas necessárias

Colori necessari
Använda färger

Tarvittavat värit
Du trenger følgende farger

Nødvendige farger
Необходимые краски

Potrzebne kolory
Απαιτούμενα χρώματα

Gerekli renkler
Potřebné barvy

Szükséges színek
Potrebne barve

A

Dunkelgrün, matt 68
Dark green, matt
Vert foncé, mat
Donkergroen, mat
Verde oscuro, mate
Verde-escuro, mate
Verde scuro, opaco
Mörkgrön, matt
Tummanvihreä, matta
Mörkgrön, mat
Mörkgrön, matt
Темно-зеленый, матовый
Ciemnozielony, matowy
Πράσινο σκούρο, ματ
Koyu yeşil, mat
Sötétzöld, matt
Tmavozelena, matná
Temnozelená, brez leska

B

Erde dunkel, matt 82
Dark earth, matt
Terre foncée, mat
Donker aardkleuring, mat
Color tierra oscuro, mate
Terra-escuro, mate
Terra scura, opaco
Jord mörk, matt
Mullanruskea, matta
Mark jord, mat
Jord mörk, matt
Темный земляной, матовый
Ciemnoziemny, matowy
Γήινο σκούρο, ματ
Toprak koyu, mat
Földszínű, matt
Zemité travná, matná
Prstena temna, brez leska

C

95 % schwarz, matt 8
black, matt
noir, mat
zwart, mat
negro, mate
preto, fosco
nero, opaco
svart, matt
musta, himmeä
sort, mat
sort, matt
черный, матовый
czarny, matowy
μαύρο, ματ
siyah, mat
černá, matná
fekete, matt
črna, mat

5 %

+ Hellgrau, matt 76
Light grey, matt
Gris clair, mat
Lichtgrijs, mat
Gris claro, mate
Cinzeno-claro, mate
Grigio chiaro, opaco
Ljusgrå, matt
Vaaleanharmaa, matta
Lysegrå, mat
Lysgrå, matt
Светло-серый, матовый
Jasnoszary, matowy
Γκρι ανοιχτό, ματ
Açık gri, mat
Világosszürke, matt
Svëtle šedivá, matná
Svetlosiva, brez leska

D

gelb, matt 15
yellow, matt
jaune, mat
geel, mat
amarillo, mate
amarelo, fosco
giallo, opaco
gul, matt
keltainen, himmeä
gul, mat
gul, matt
желтый, матовый
žółty, matowy
κίτρινο, ματ
sarı, mat
žlutá, matná
sárga, matt
rumena, mat

E

weiß, matt 5
white, matt
blanc, mat
wit, mat
branco, mate
branco, fosco
bianco, opaco
vit, matt
valkoinen, himmeä
hvid, mat
hvit, matt
белый, матовый
biały, matowy
λευκό, ματ
beyaz, mat
bílá, matná
fehér, matt
bela, mat

70 %

seeegrün, matt 48
sea green, matt
vert d'eau, mat
zeegroen, mat
verde-mar, mate
verde-mar, fosco
verde lago, opaco
havsgrön, matt
merenvihreä, himmeä
havgrön, mat
sjögrön, matt
зеленый морской, матовый
zieleń morską, matowy
πράσινο λιμνής, ματ
göl yeşili, mat
mořská zelená, matná
tengerzöld, matt
morsko zelena, mat

30 %

+ Hellgrau, matt 76
Light grey, matt
Gris clair, mat
Lichtgrijs, mat
Gris claro, mate
Cinzeno-claro, mate
Grigio chiaro, opaco
Ljusgrå, matt
Vaaleanharmaa, matta
Lysegrå, mat
Lysgrå, matt
Светло-серый, матовый
Jasnoszary, matowy
Γκρι ανοιχτό, ματ
Açık gri, mat
Világosszürke, matt
Svëtle šedivá, matná
Svetlosiva, brez leska

G

braun, matt 85
brown, matt
brun, mat
bruin, mat
marrón, mate
castanho, fosco
marrone, opaco
brun, matt
ruskea, himmeä
brun, mat
brun, matt
коричневый, матовый
brązowy, matowy
καφέ, ματ
kahverengi, mat
hnědá, matná
barna, matt
rjava, mat

H

khakibraun, matt 86
olive brown, matt
brun khaki, mat
khakibruin, mat
caqui, mate
castanho caqui, fosco
marrone cachi, opaco
kaki-brun, matt
khakiruskea, himmeä
khakibrun, mat
khakibrun, matt
коричневый "хаки", матовый
brązowy khaki, matowy
καφέ-χακί, ματ
häki renkli, mat
hnědá khaki, matná
kekibarna, matt
kaki rjava, mat

I

aluminium, metallic 99
aluminium, metallic
aluminium, métallique
aluminium, metallic
aluminio, metalizado
alumínio, metálico
aluminio, metalico
aluminium, metallic
alumiini, metallikiitto
aluminium, metallak
aluminium, metallic
алюминиевый, металл
aluminium, metaliczny
αλουμίνιου, μεταλλικό
aluminium, metalik
hliníková, metaliza
aluminium, metall
aluminium, metalik

25 %

J

eisen, metallic 91
steel, metallic
coloris fer, métallique
ijzerkleurig, metallic
ferroso, metalizado
ferro, metálico
ferro, metalico
järnfärg, metallic
teräksenvärinen, metallikiitto
jern, metallak
jern, metallic
стальной, металл
želazo, metaliczny
σιδηρού, μεταλλικό
demir, metalik
železná, metaliza
vas, metáll
železna, metalik

75 %

+ rost, matt 83
rust, matt
rouille, mat
roest, mat
orin, mate
ferugine, fosco
color ruggine, opaco
rost, matt
ruoste, himmeä
rust, mat
rust, matt
ржавчина, матовый
rdzawy, matowy
χρώμα σκουριάς, ματ
pas rengi, mat
rezavá, matná
rozsdá, matt
rjava, mat

33 %

K

Dunkelgrün, matt 39
Dark green, matt
Vert foncé, mat
Donkergroen, mat
Verde oscuro, mate
Verde-escuro, mate
Verde scuro, opaco
Mörkgrön, matt
Tummanvihreä, matta
Mörkgrön, mat
Mörkgrön, matt
Темно-зеленый, матовый
Ciemnozielony, matowy
Πράσινο σκούρο, ματ
Koyu yeşil, mat
Sötétzöld, matt
Tmavomodrá, matná
Temnozelená, brez leska

67 %

+ khakibraun, matt 86
olive brown, matt
brun khaki, mat
khakibruin, mat
caqui, mate
castanho caqui, fosco
marrone cachi, opaco
kaki-brun, matt
khakiruskea, himmeä
khakibrun, mat
khakibrun, matt
коричневый "хаки", матовый
brązowy khaki, matowy
καφέ-χακί, ματ
häki renkli, mat
hnědá khaki, matná
kekibarna, matt
kaki rjava, mat

L

anthrazit, matt 9
anthracite grey, matt
anthracite, mat
antraciet, mat
antracita, mate
antracite, fosco
antracite, opaco
antracit, matt
antrasiitti, himmeä
koksgrå, mat
antrasiit, matt
антрацит, матовый
antracyt, matowy
ανθρακί, ματ
antrasit, mat
antrasit, matná
antracit, matt
tamno siva, mat

M

silber, metallic 90
silver, metallic
argent, métallique
zilver, metallic
plata, metalizado
prata, metálico
argento, metalico
silver, metallic
hopea, metallikiitto
solv, metallak
solv, metallic
серебристый, металл
srebro, metaliczny
σημί, μεταλλικό
gümüş, metalik
stříbrná, metaliza
ezüst, metáll
srebrna, metalik



Schwarzen Faden benutzen

Use black thread
Employer le fil noir
Gebruik zwarte draad
Utilizar hilo color negro
Utilizar fio preto
Usare filo nero
Använd svartå tråd
Käytä mustaa lankaa
Benyt en sort
Bruk svart
Использовать черные нитки
Użyć czarnej nici
χρησιμοποιήστε την καφέ μαύρου
Kahverengi siyah iplik kullanın
Použit černé vlákno
barna fekete fonalat kell használni
Uporabljati črni nit

Nicht enthalten

Not included
Non fourni
Behoort niet tot de levering
No incluido
Non compresi
Não incluído
Ikke medsendt
Ingår ej
Ikke inkluderet
Eivåt sisälly
Δεν συμπεριλαμβάνεται
Не содержится
Nem tartalmazza
Nie zawiera
Ni vsebovano
İçerisinde bulunmamaktadır
Není obsaženo



Nicht benötigte Teile

Parts not used
Pièces non utilisées
Niet benodigde onderdelen
Piezas no necesarias
Peças não utilizadas
Parti non usate
Inte använda delar
Tarpeettomat osat
Ikke nødvendige dele
Deler som ikke er nødvendige
Неиспользованные детали
Elementy niepotrzebne
μη χρησιμοποιούμενα εξαρτήματα
Gereksiz parçalar
Nepotřebné díly
fel nem használt alkatrészek
Nepotrebni deli

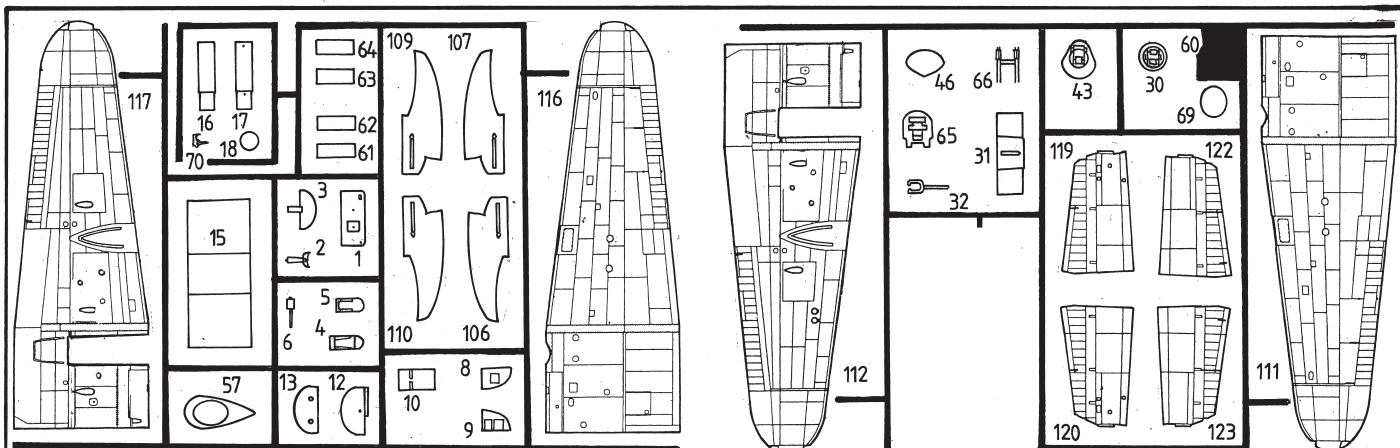

2X

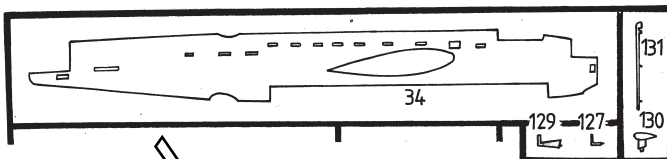
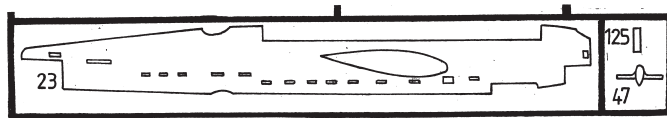
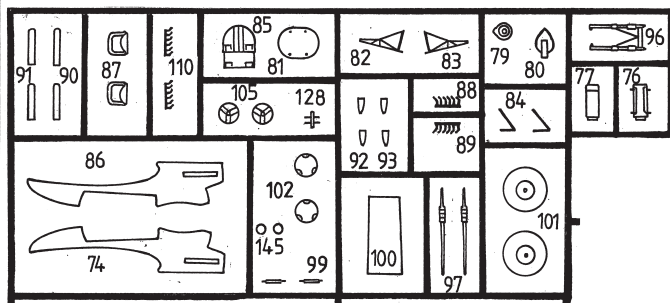

2X

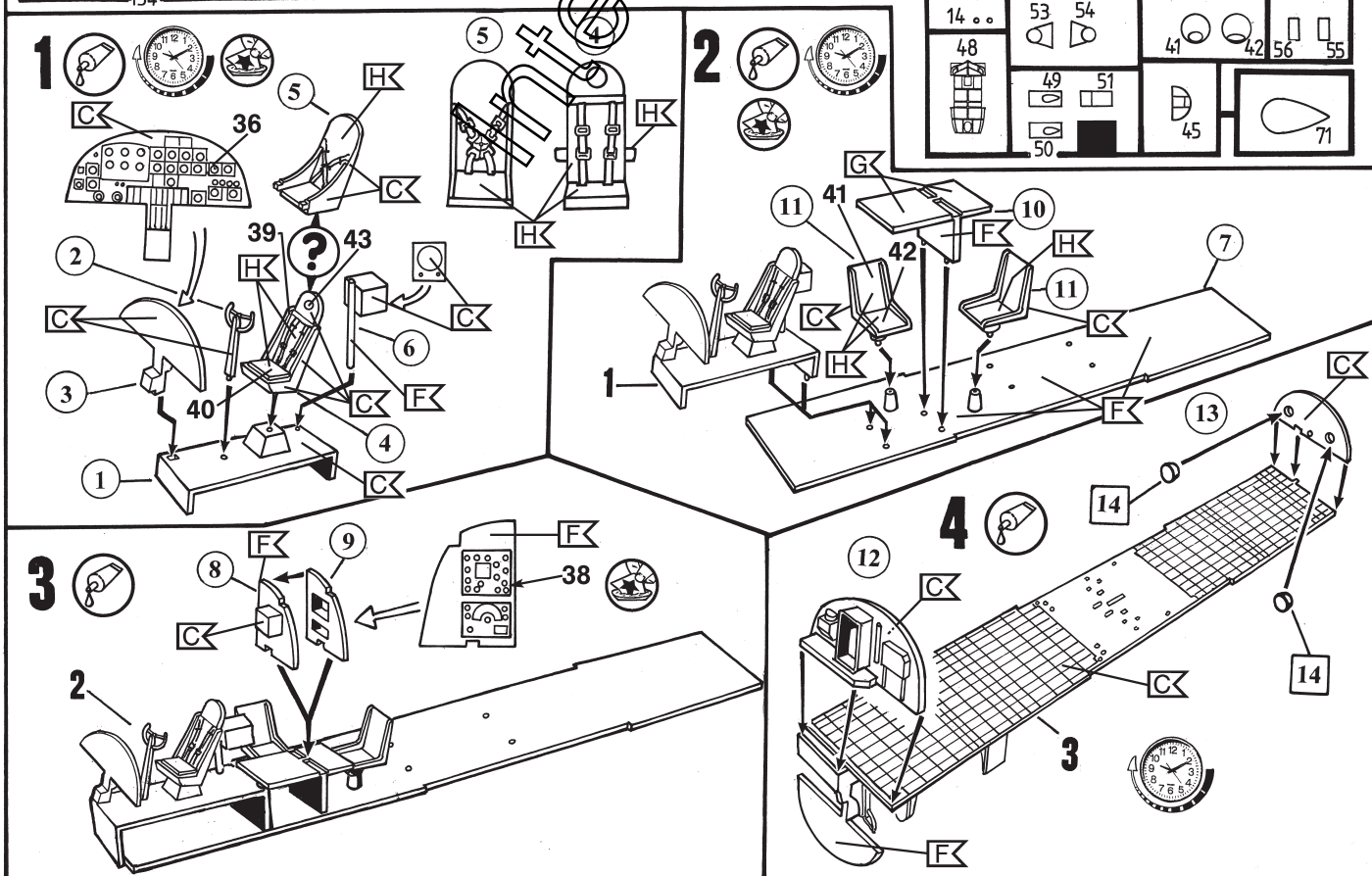
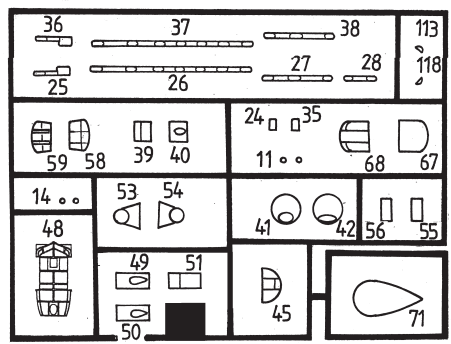
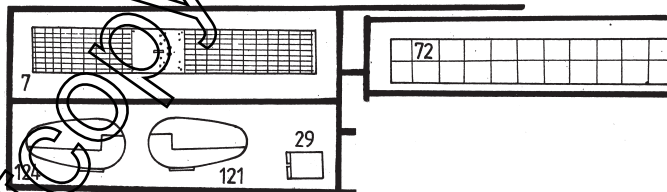
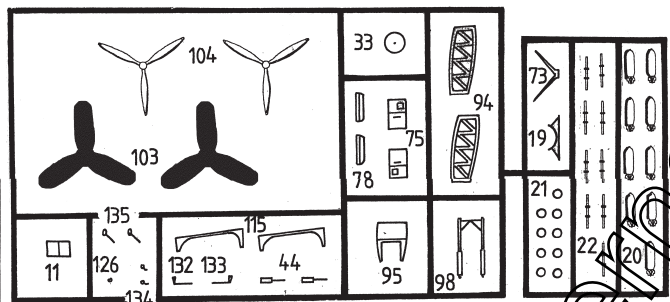

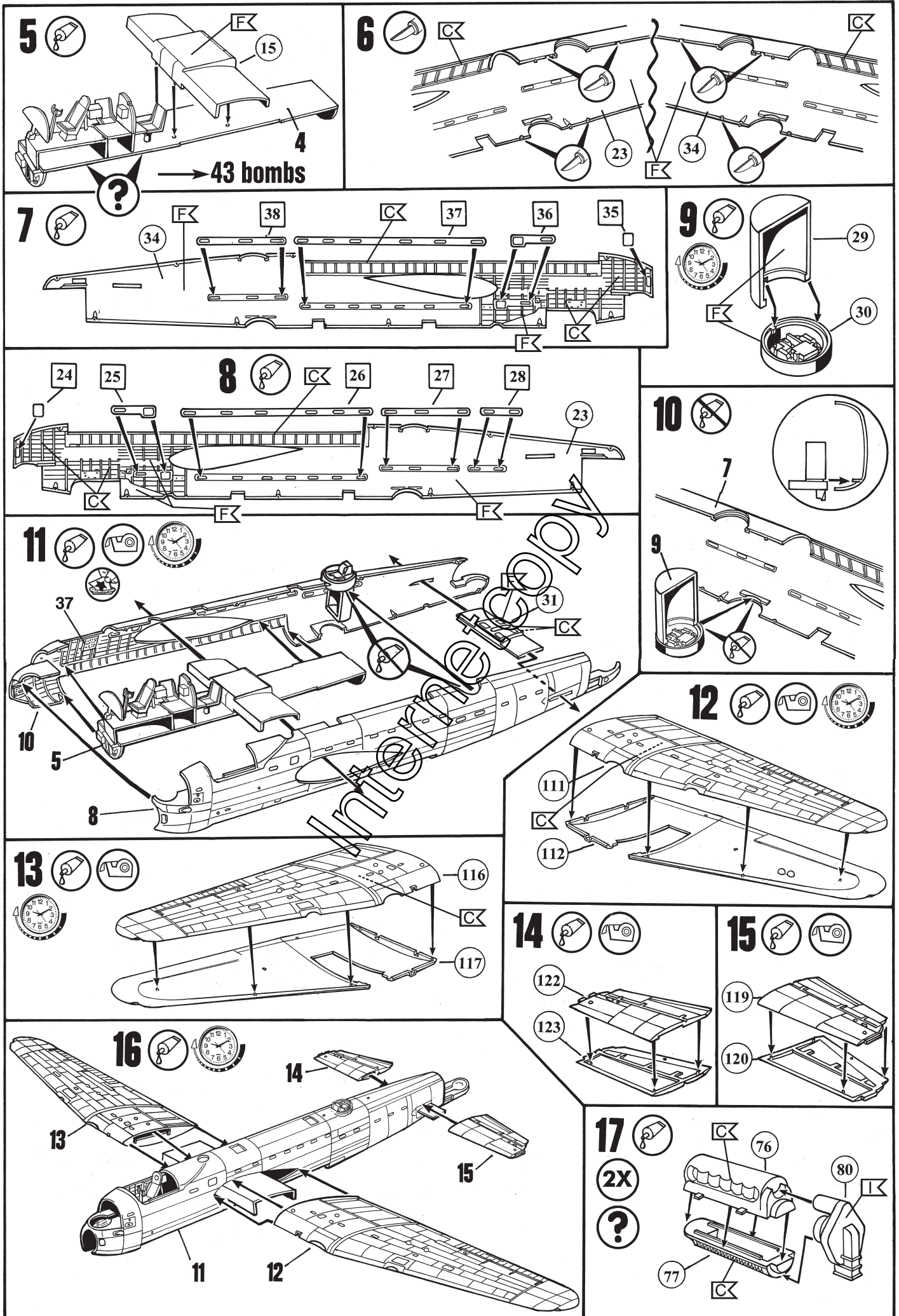

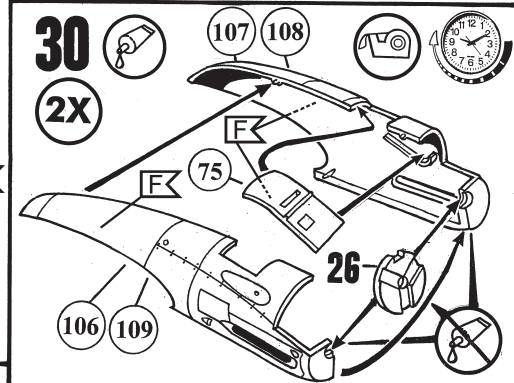
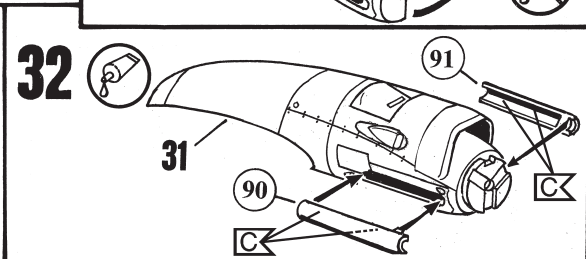
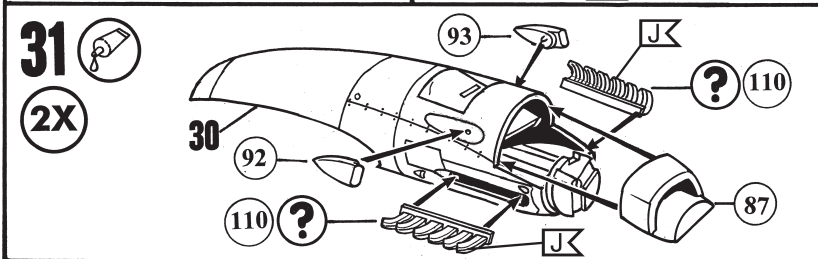
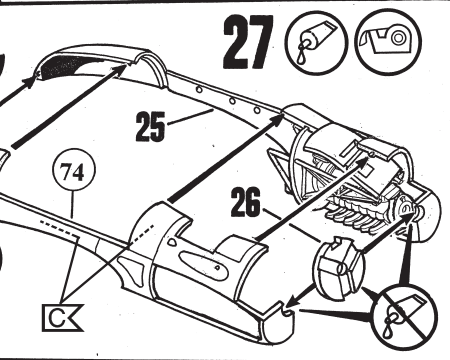
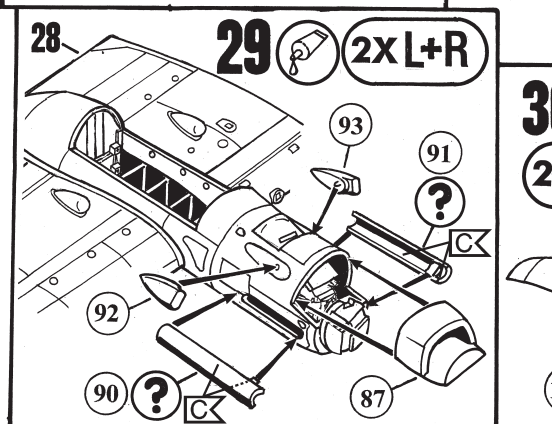
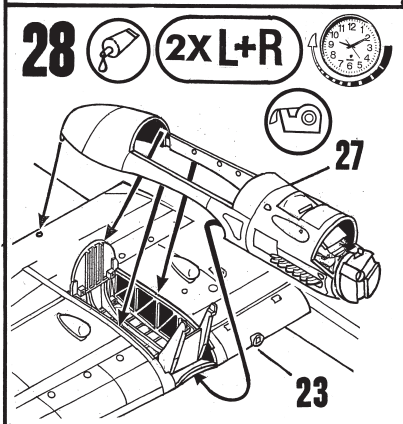
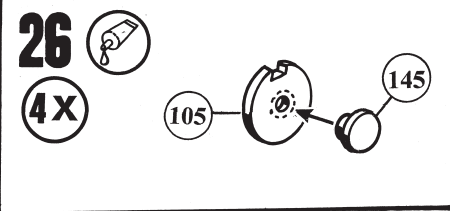
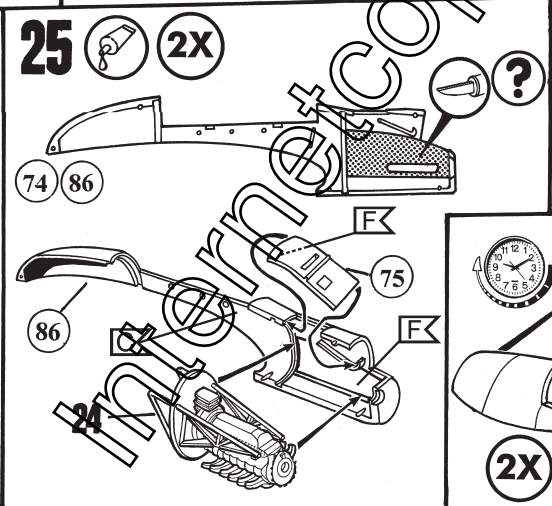
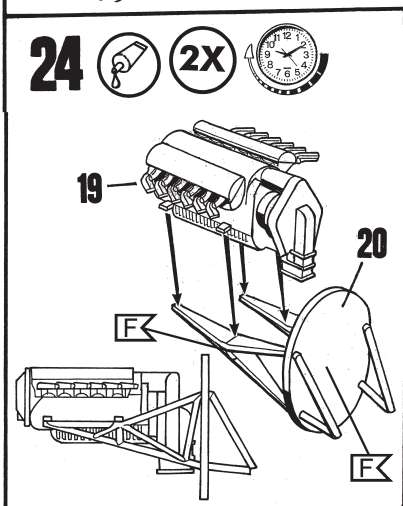
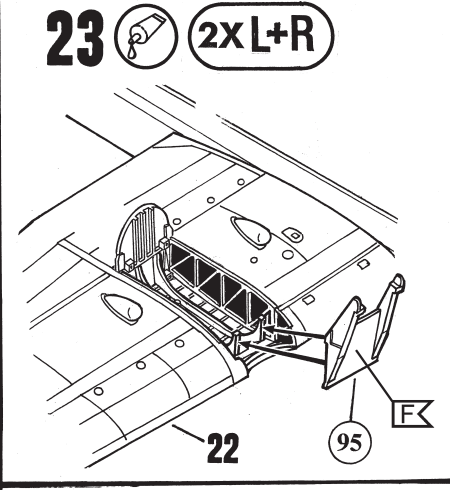
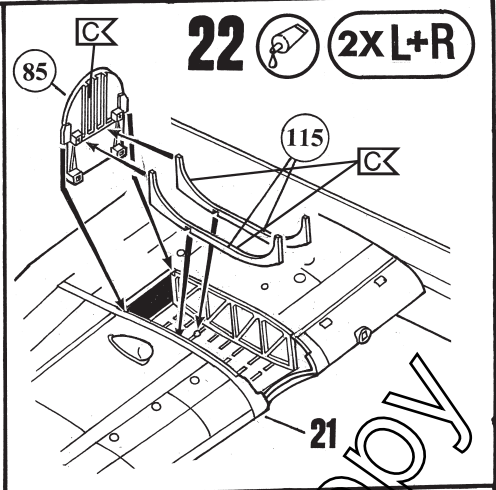
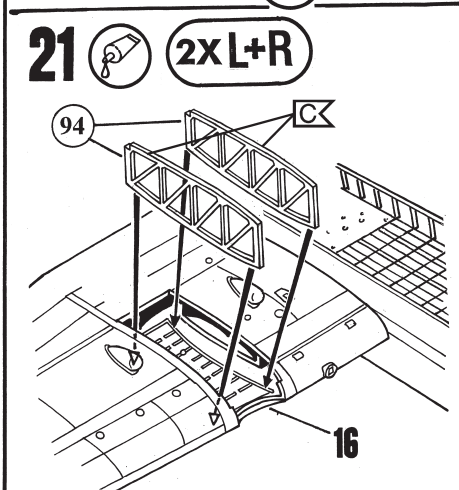
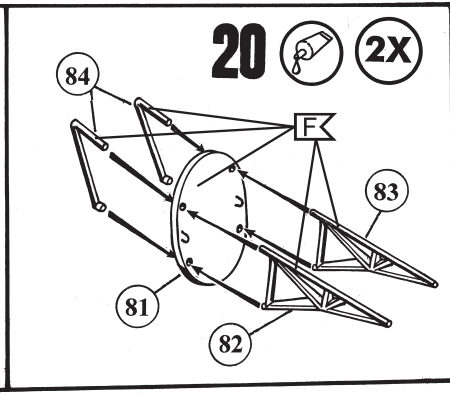
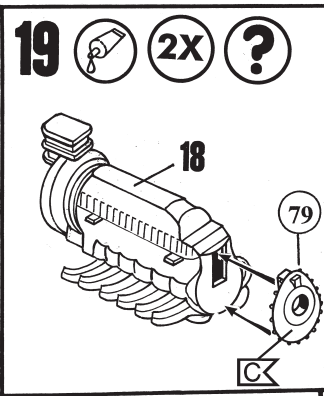
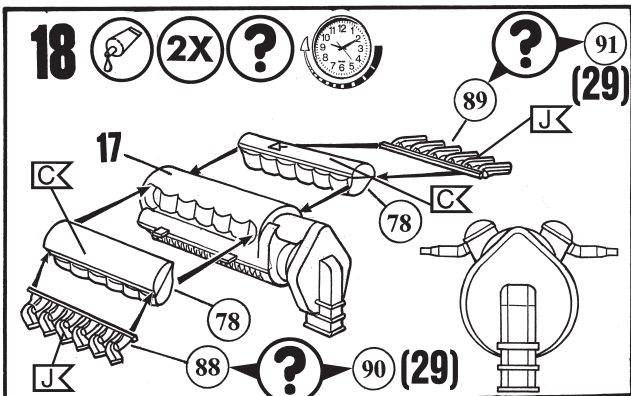

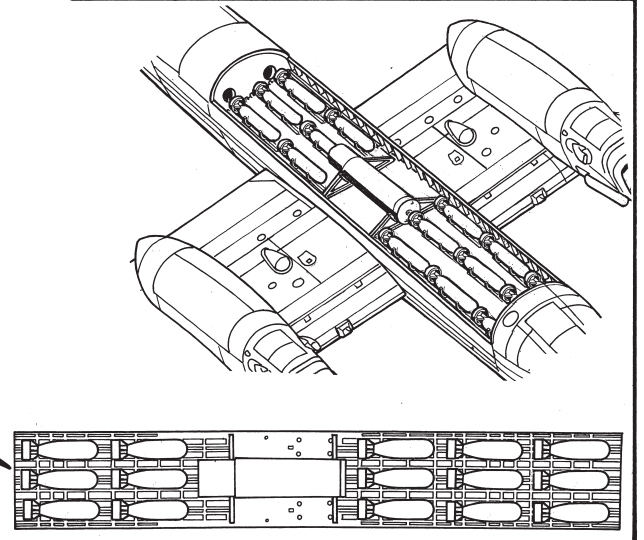
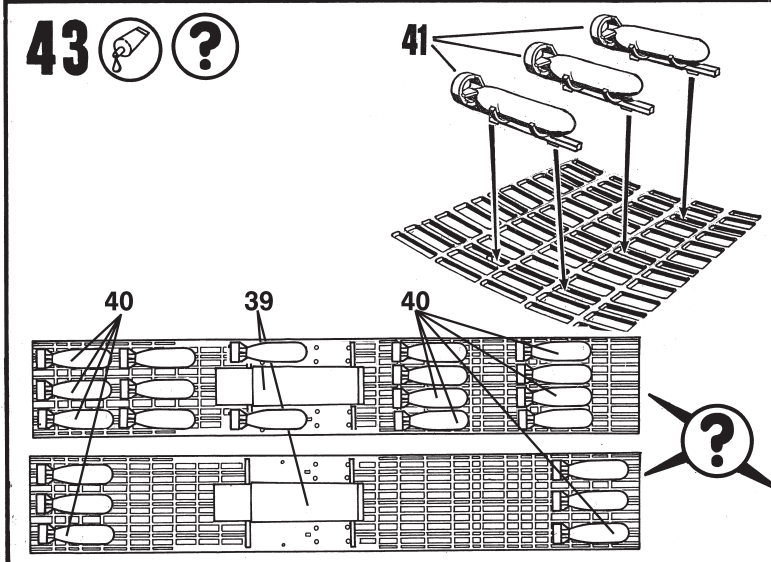
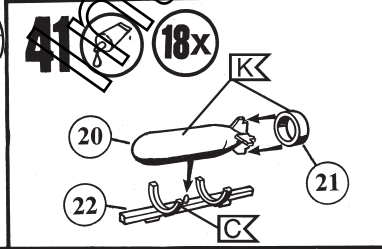
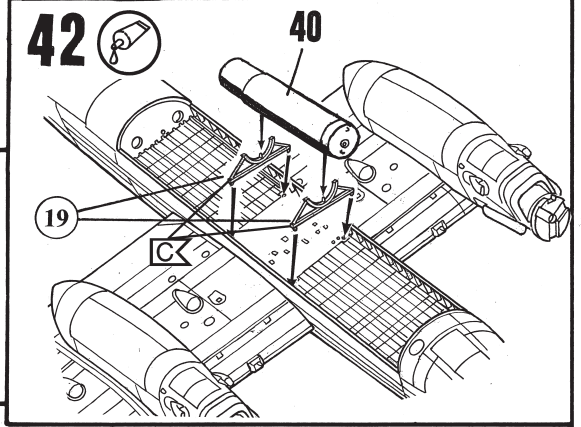
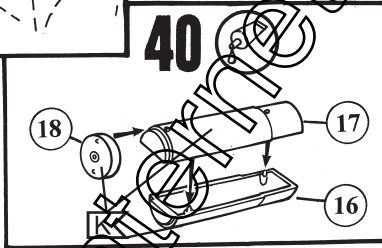
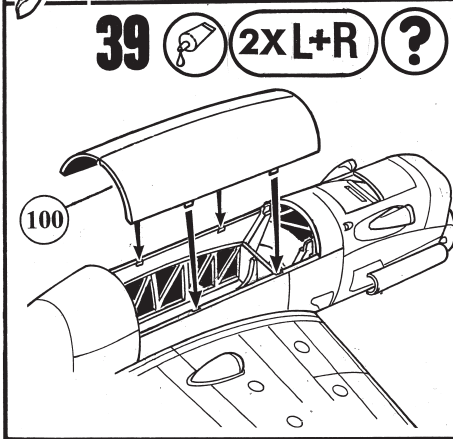
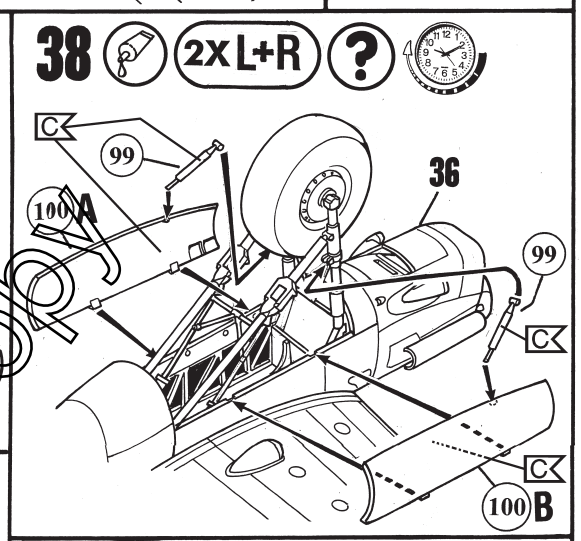
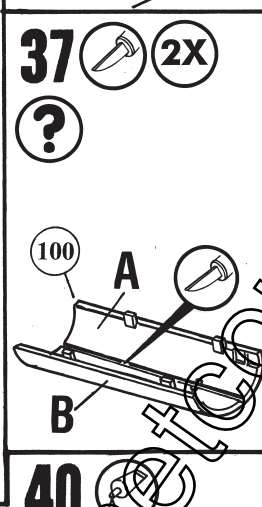
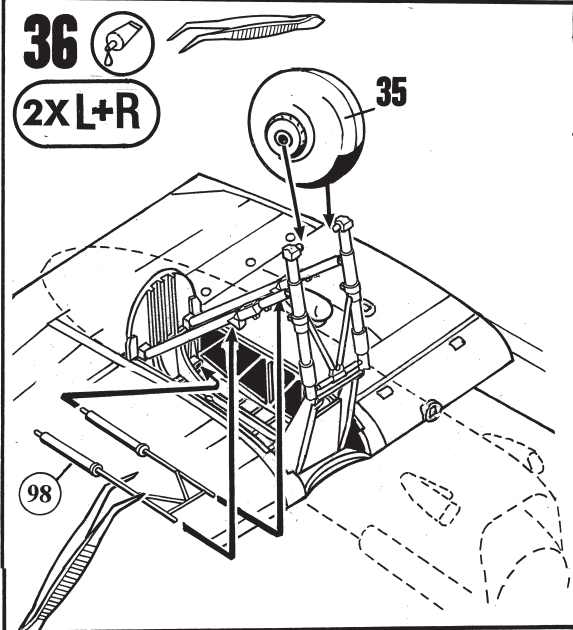
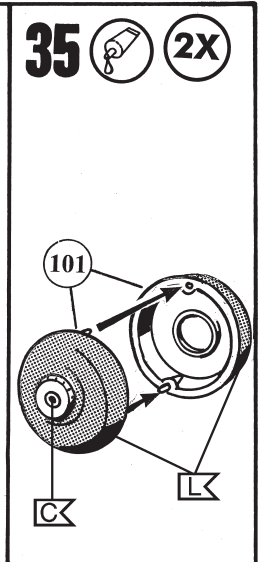
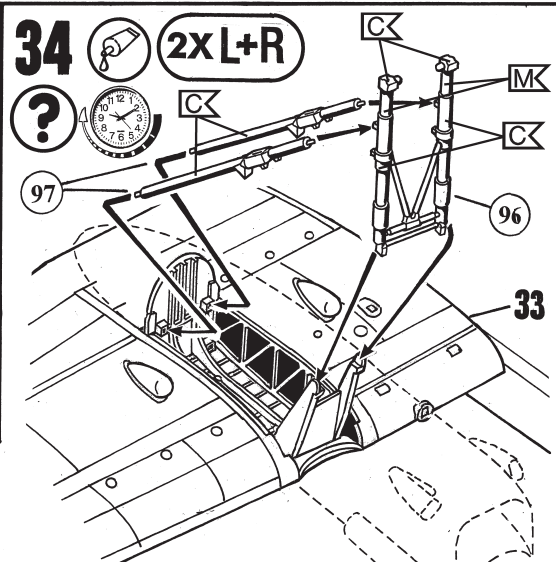
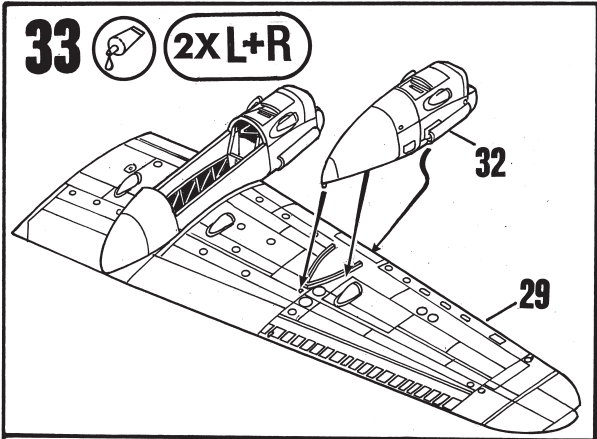

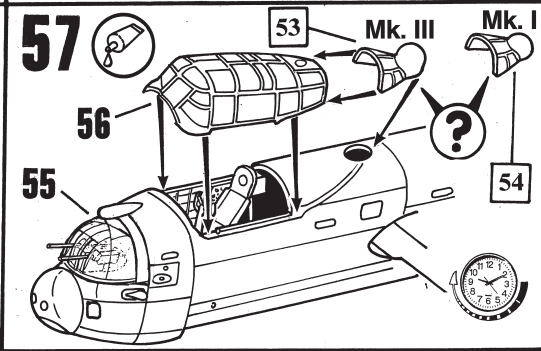
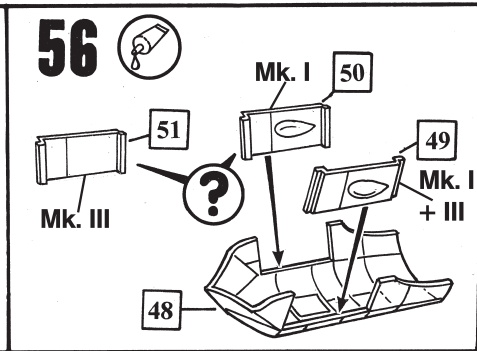
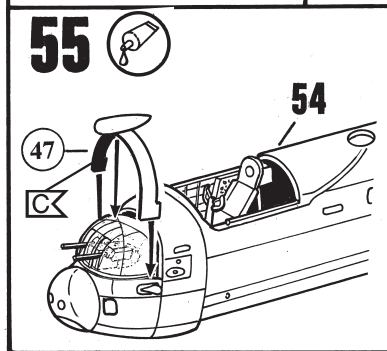
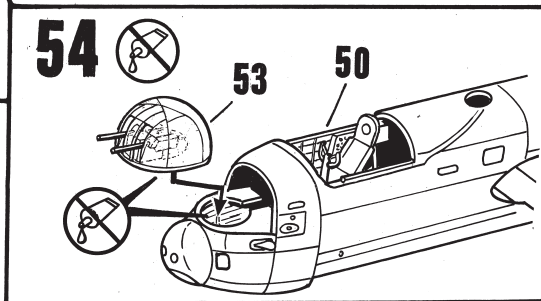
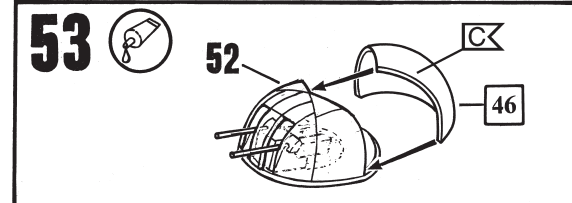
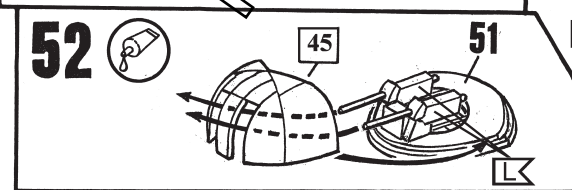
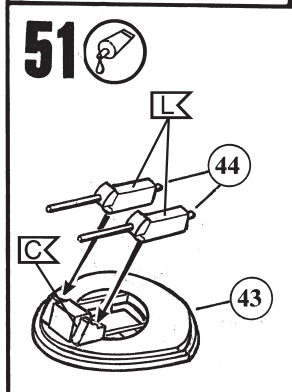
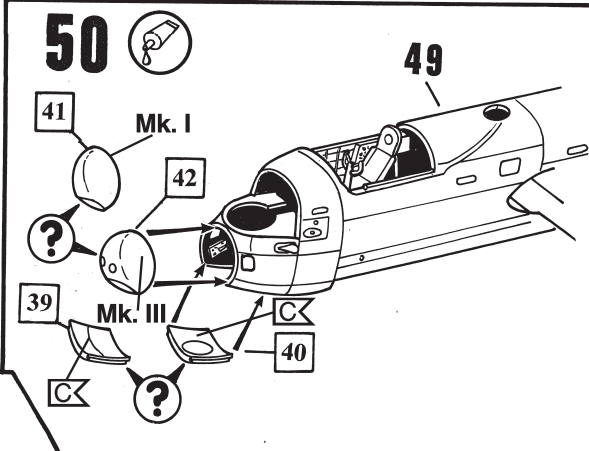
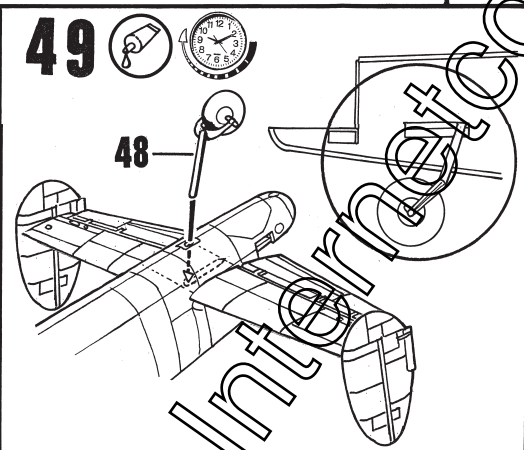
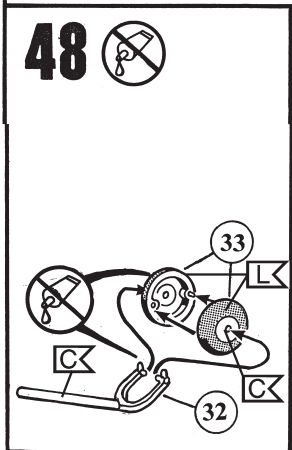
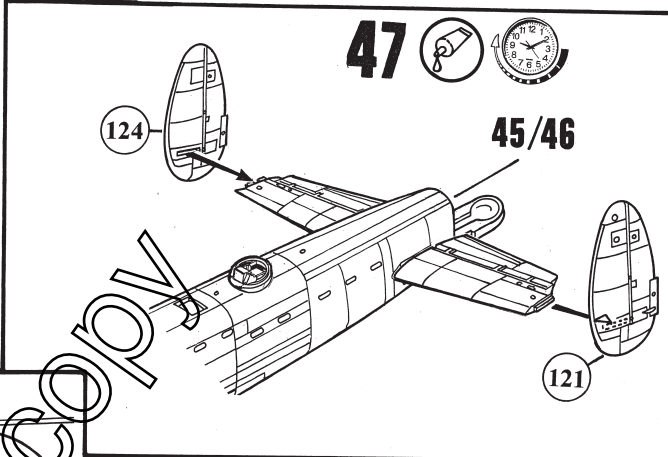
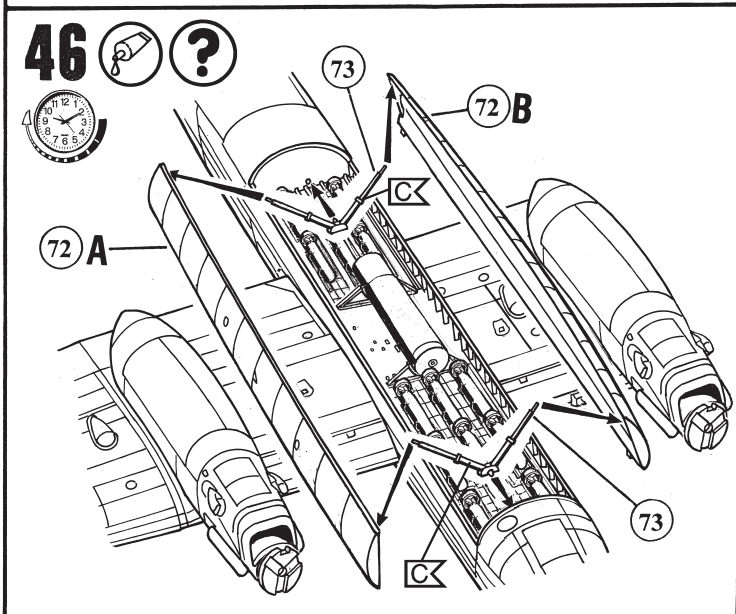
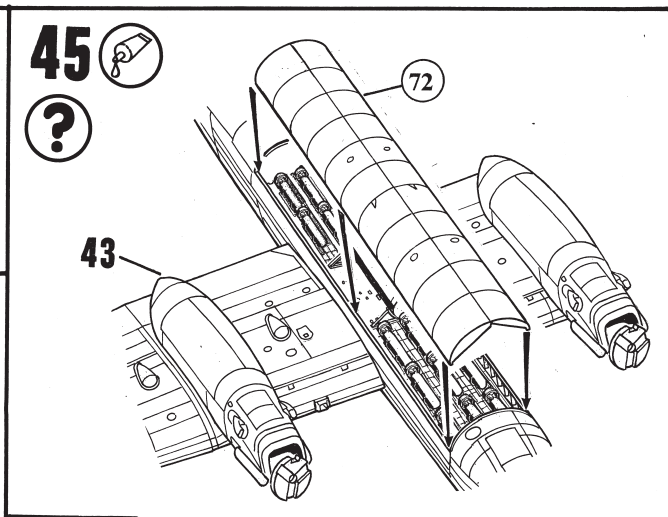
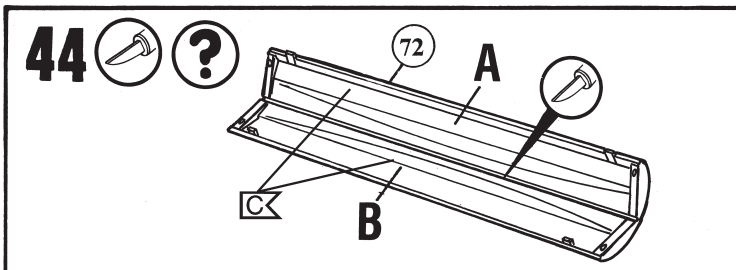

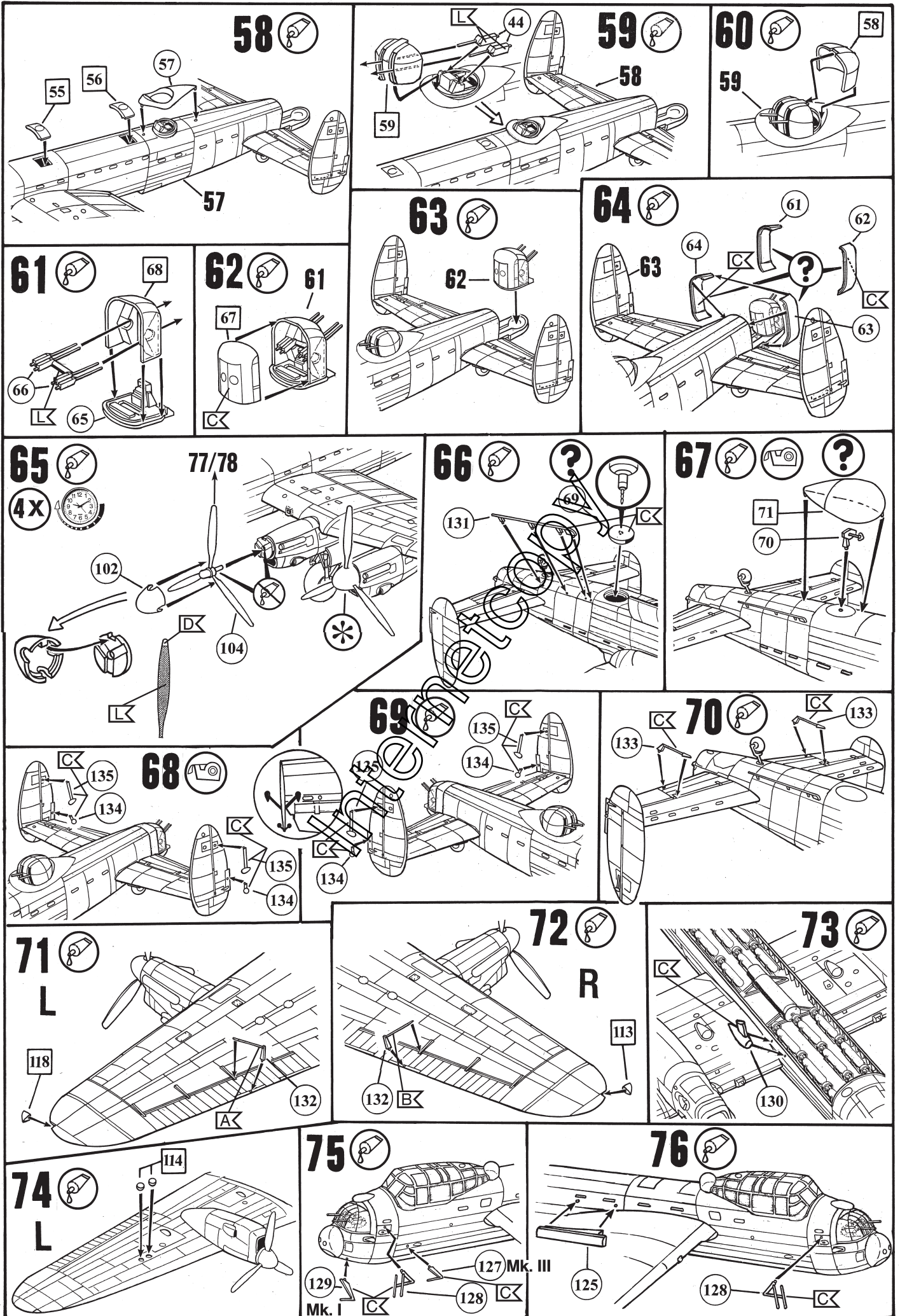

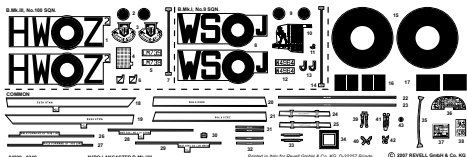

Avro Lancaster B.Mk.III, No. 100 Squadron, Royal Air Force, Elsham Wolds, April 1945.

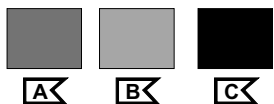
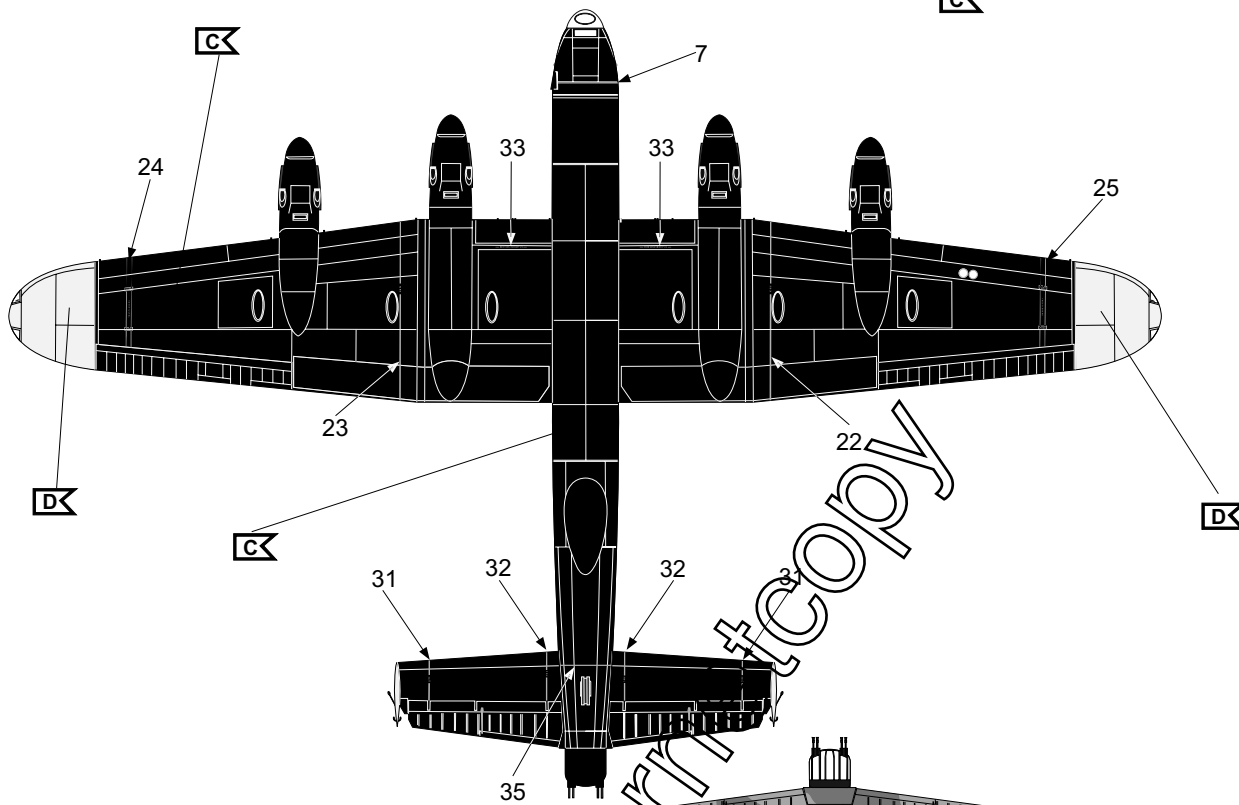
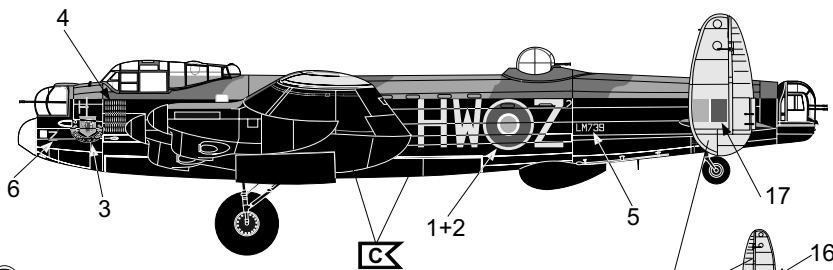

Inter-tecopy

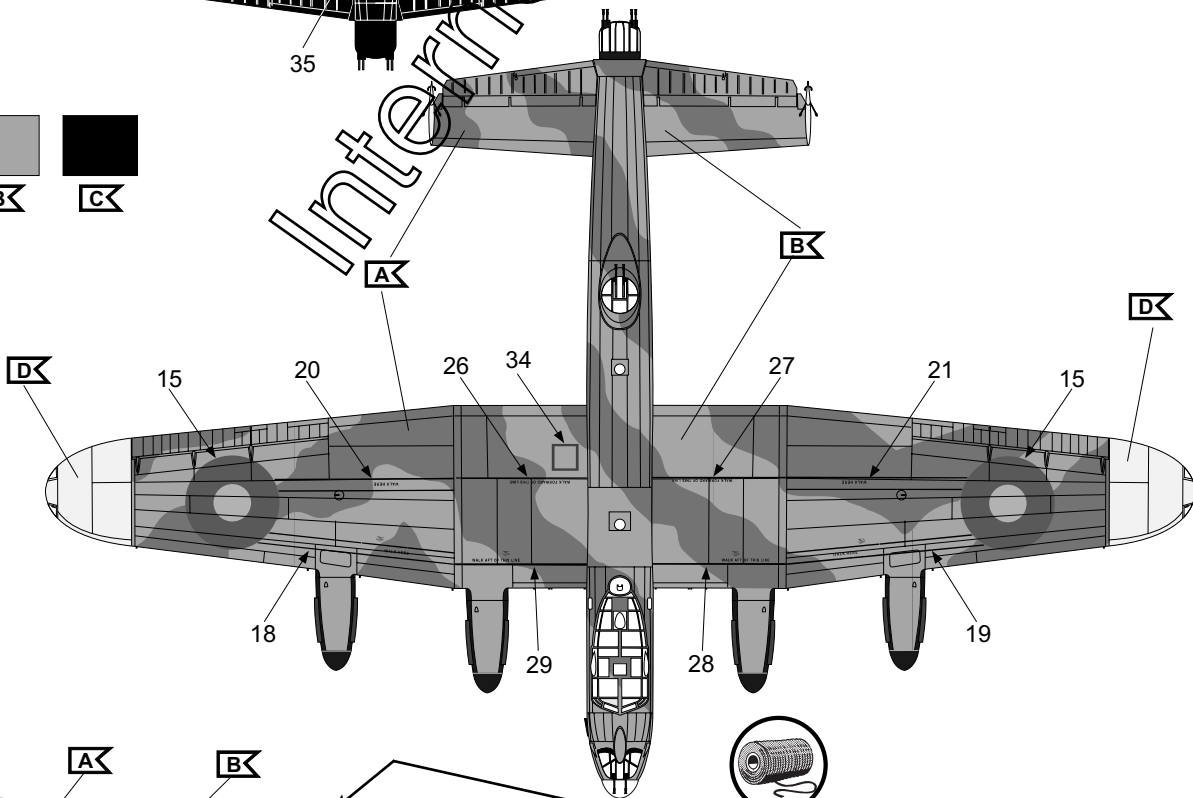

Schwarzen Faden benutzen
Use black thread
Employer le fil noir
Gebruik zwarte draad
Utilizar hilo color negro
Utilizar fio preto
Använd svart tråd
Käytä mustaa lankaa

Benyt en sort
Bruk svart
Использовать черные нитки
Użyć czarnej nici
χρησιμοποιήστε την καφέ μαύρου
Kahverengi siyah iplik kullanın
Použit černé vlákno
barna fekete fonalat kell használni
Uporabljati črni nit

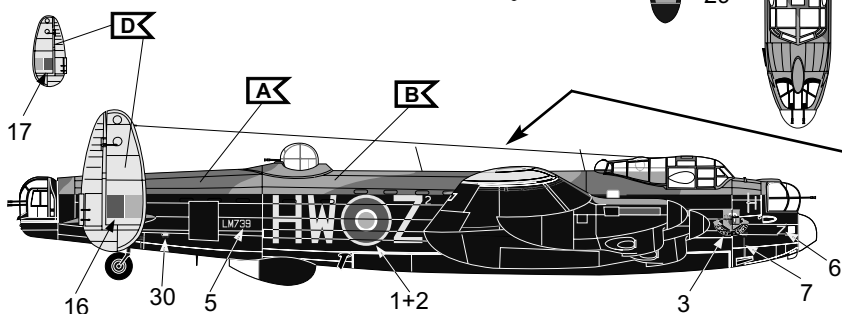

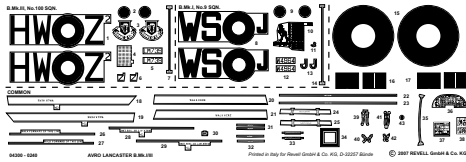

Avro Lancaster B.Mk.I, No. 9 Squadron, Royal Air Force, Bardney, 1945.

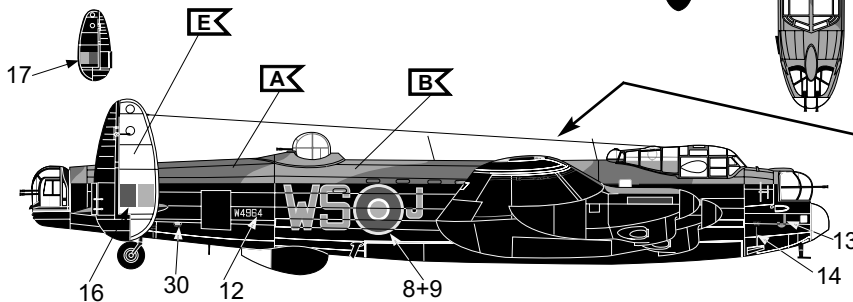
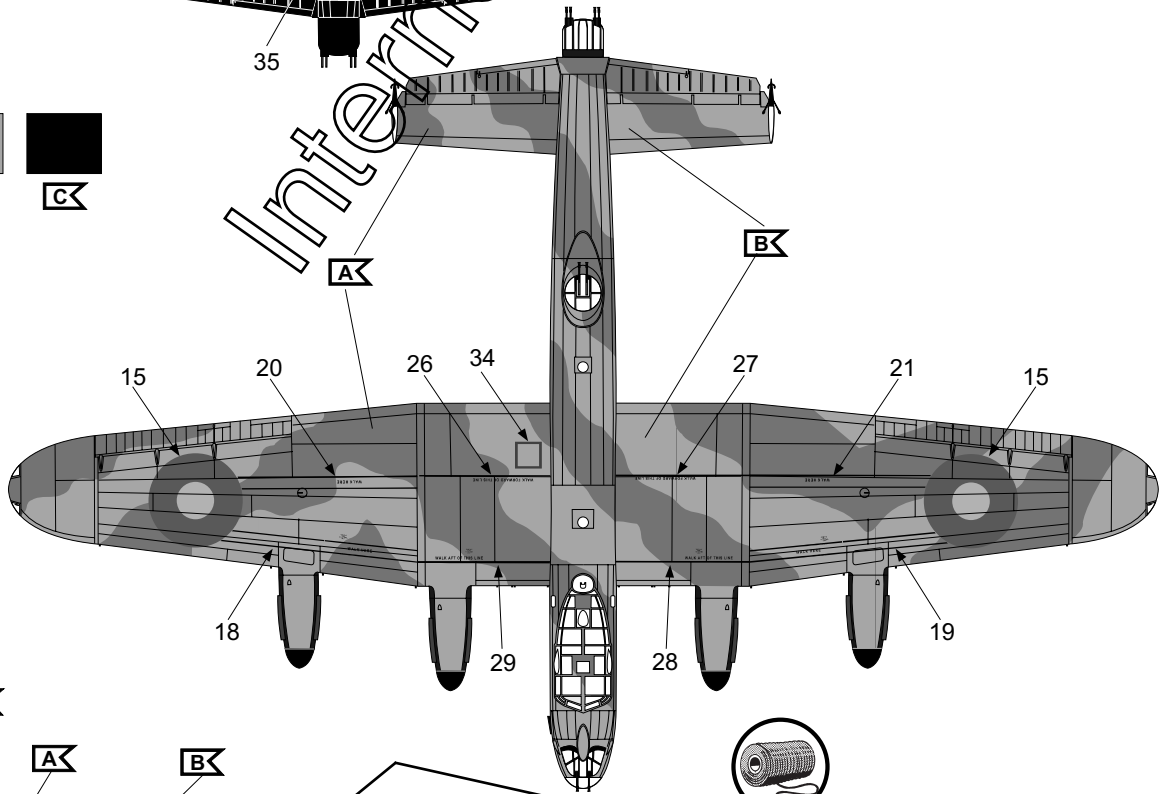
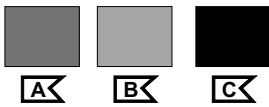
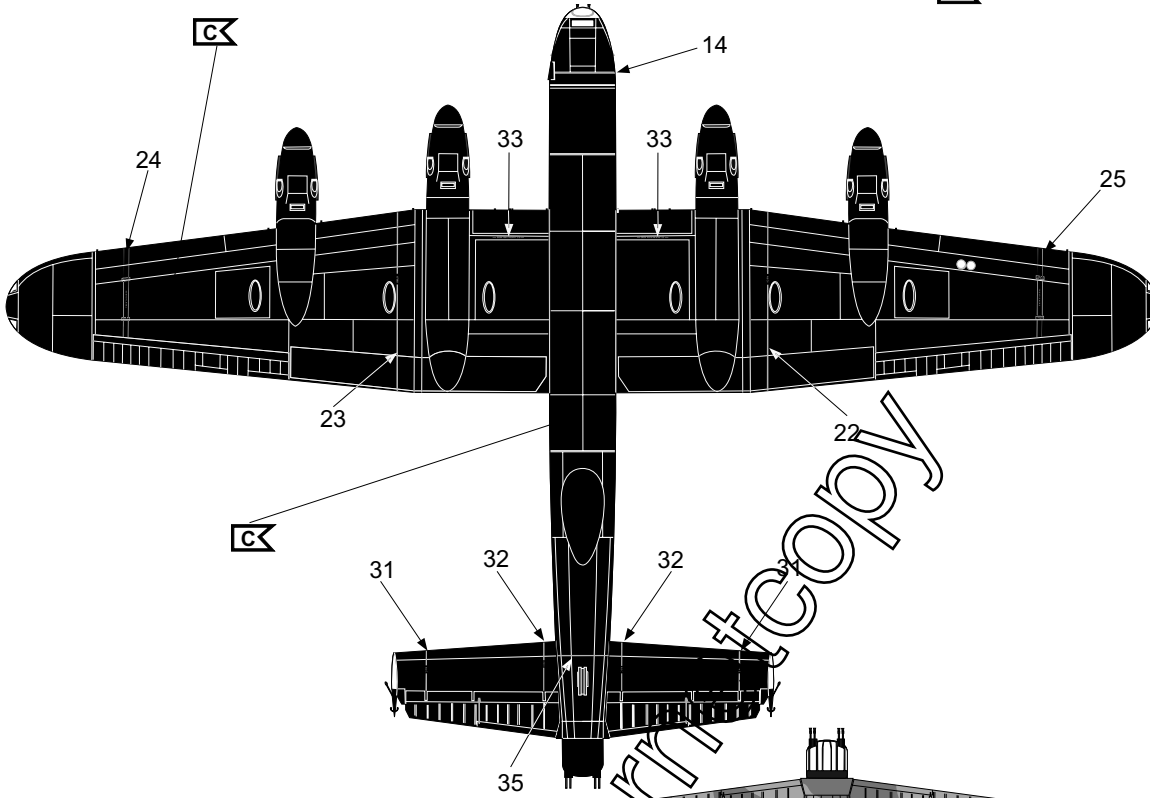
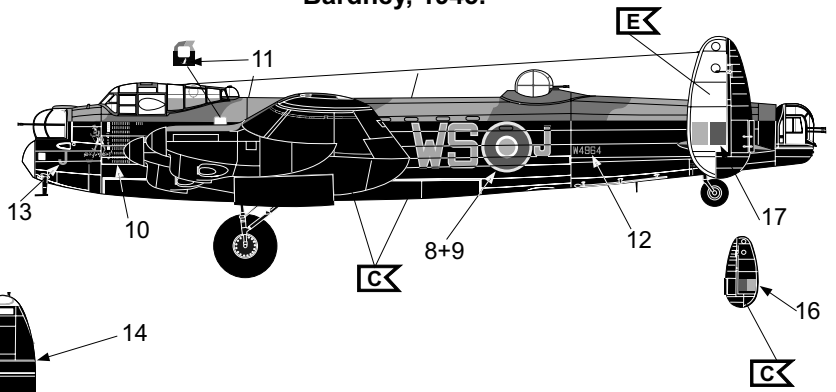
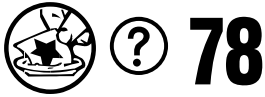

Schwarzen Faden benutzen
Use black thread
Employer le fil noir
Gebruik zwarte draad
Utilizar hilo color negro
Utilizar fio preto
Usare filo nero
Använd svartå trådår
Käytä mustaa lankaa

Benyt en sort
Bruk svart
Использовать черные нитки
Użyć czarnej nici
Χρησιμοποιήστε την καφέ μαύρου
Kahverengi siyah iplik kullanın
Použit černé vlákno
barna feketete fonalat kell használni
Uporabljati črni nit