



Dassault-Dornier

Alpha Jet E

03995-0389

© 2011 BY REVELL GmbH & Co. KG

PRINTED IN GERMANY



Dassault Dornier Alpha Jet E

Der Alpha Jet, ein leichtes zweisitziges Flugzeug mit zwei Triebwerken und zurückgepfeilten Tragflächen, wurde als deutsch-französisches Gemeinschaftsprojekt der Firmen Dornier und Dassault als Ersatz für die Fouga Magister und die Fiat G.91 konzipiert.

Die Maschine wurde als Trainer für die Fortgeschrittenausbildung und leichtes Kampfflugzeug für die taktische Unterstützung entwickelt und kann eine Maschinenkanone des Kalibers 27mm oder 30mm unter dem Rumpf und leichte Bewaffnung unter den Tragflächen mitführen. Sie wurde in zwei Versionen hergestellt, als Alpha Jet A für Deutschland und E für Frankreich. Den Erstflug absolvierte das Muster am 26. November 1973, die Indienststellung bei den Streitkräften erfolgte 1978. Der Typ wurde bald auch exportiert, insbesondere nach Belgien, Ägypten, Marokko und später auch von anderen Ländern wie Togo, Nigeria, Portugal die Elfenbeinküste, Qatar und Kamerun bestellt. Aktuell werden einige Alpha Jets sogar für zivile Zwecke eingesetzt.

Ab 1980 wurde eine Navy-Version entwickelt, um die US NAVY mit einem neuen Trainer für Katapult-Starts und Landungen auf Deck von Flugzeugträgern auszustatten, es wurde aber nur ein einziger Prototyp gebaut und das Projekt nicht weiterverfolgt, da die Entscheidung zugunsten der BAe Hawk ausfiel.

Geschätzt wegen seiner Wendigkeit, Sicherheit und Leistungsfähigkeit wird der Alpha Jet seit 1979 bei den französischen Luftstreitkräften für Schulung und Training sowie zur Schulung von frisch lizenzierten Piloten auf Düsenflugzeuge und die Vorbereitung auf Luftkampfmanöver und -techniken eingesetzt.

Seit 2005 erfolgt die Schulung auf Düsenflugzeuge für die belgischen Luftstreitkräfte und die französische Armée de l'Air gemeinsam durch die AJeTS (Advanced Jet Training School), aus Alpha Jets beider Länder wurde eine gemischte Staffel gebildet.

Im Jahr 2008 wurde bei den französischen Luftstreitkräften die millionste Flugstunde auf Alpha Jet-Flugzeugen erreicht. Anlässlich dieses Ereignisses wurde erhielt die Maschine des Typs E25 mit der Registrierung F-TETJ den Schriftzug „Alpha“ und das Abzeichen der Schulungsstaffel AJeTS, was mit dem Bausatz dargestellt werden kann.

Länge:	11,85 m
Spannweite:	9,16 m
Höhe:	4,19 m
Leergewicht:	3.340 kg
Max. Startgewicht:	7.250 kg
Triebwerke:	2 Mantelstromtriebwerke SNECMA Turbomeca Larzac 04-C6 mit je 13,24 kN Schub
Höchstgeschwindigkeit:	1.000 km/h auf Meereshöhe (Mach 0,82)
Max. Reichweite:	2.940 km
Dienstgipfelhöhe:	14.600 m

Dassault Dornier Alpha Jet E

The Alpha Jet is a two-seater, twin engine light jet aircraft with swept wings. It was conceived in a joint venture between the German firm of Dornier and the French Dassault company, in order to replace the Fouga Magister and the Fiat G.91.

It was developed as an advanced trainer and tactical support aircraft. It can be equipped with a 27mm or 30mm cannon under the fuselage and light armaments under wings. It was produced in two versions, the Alpha Jet A for Germany and the Alpha Jet E for France. It made its first flight on 26th November 1973 and entered service with the respective armed forces in 1978. It was soon exported to other countries, in particular Belgium, Egypt, and Morocco. Later it was also acquired by Togo, Nigeria, Portugal, The Ivory Coast, Qatar and The Cameroon. Today some Alpha Jet's even fly on the civilian register.

Because of its performance a Naval version was developed and in 1980 entered in a project to equip the US NAVY with a new Carrier Trainer for catapult launches and deck-landings. Only a single prototype was built and the project was awarded in favour of the BAe Hawk.

Renowned nevertheless for its manoeuvrability, safety and performance the Alpha jet has been in use with the French Air Force since 1979. It is used for pilot training, jet conversion for new pilots and an introduction to air combat manoeuvres and techniques.

Since 2005, the transition to jet aircraft has been conducted collectively by the Belgian Air Force and the Armée de l'Air at the AJeTS (Advanced Jet Training School), which has a mixed Squadron consisting of Alpha Jet's from both countries.

In 2008, The French Air Force logged „One Million Flying Hours“ on Alpha Jet's, For this occasion the Alpha Jet registered E25 F-TETJ, was decorated with the large „Alpha 1000000 H“ design and the badge of the AJeTS Squadron, as shown on this model.

Length:	11.85m (38ft 10ins)
Wing-span:	9.16m (30ft 1ins)
Height:	4.19m (13ft 8ins)
Empty Weight	3340kg (7365 lbs)
Maximum Take-off Weight:	7250kg (15986 lbs)
Engines	2 x SNECMA Turbomeca Larzac 04-C6 Turbofans.
Power:	13.24kN each
Maximum Speed at Sea Level	1000km/h (621 mph - Mach 0.82)
Maximum Range:	2940km (1825 miles)
Service Ceiling:	14600m (47888 ft)

Form hergestellt und im Eigentum von Revell GmbH & Co. KG. Widerrechtliche Nachahmungen werden gerichtlich verfolgt.

Ce produit est propriété de la société Revell GmbH & Co. KG. Toute utilisation ou duplication frauduleuse fera l'objet de poursuites en justice.

Modelado y en propiedad de Revell GmbH & Co. KG. Imitaciones ilícitas serán perseguidas por la ley.

Forma prodotta dalla Revell GmbH & Co. KG. e di proprietà della stessa impresa, la quale procederà legalmente contro ogni imitazione abusiva.

Malli on Revell GmbH & Co. KG. valmistama ja omaisuutta. Laittoomaan kopiointiin tullaan puuttamaan oikeudellisin toimin.

Formen er produsert og eies av Revell GmbH & Co. KG. Etterligning uten tillatelse vil bli gjenstand for rettslig forfølgelse.

Produkcja i prawa własności firmy Revell GmbH & Co. KG. Nielegalne podrobienie jest zabronione pod odpowiedzialnością sądową.

Model, Revell GmbH & Co. KG. firmasının mülkiyeti altında imal edilmiştir. Kanuna aykırı taklitler mahkemece takip edilecektir.

A forma előállítását és a tulajdonjog birtokosa a Revell GmbH & Co. KG. A jogellenes utánzatokat és hamisítványokat bíróságilag üldözik, üldözik.

Mould manufactured by and property of Revell GmbH & Co. KG. Illegal imitations are subject to prosecution.

Vorm vervaardigd door en eigendom van Revell GmbH & Co. KG. Onrechtmatige nabootsingen worden gerechtelijk vervolgd.

Formas produzidas e de propriedade da Revell GmbH & Co. KG. Cópias não autorizadas serão processadas juridicamente como determinado na lei.

Modellen tillverkad av och tillhör Revell GmbH & Co. KG. All kopiering beivras enligt lagen om upphovsrätt.

Formen er fremstillet af Revell GmbH & Co. KG. som også har ejendomsret. Lovstridige efterligninger sagsøges.

Μοδελιζα ετοιμασθη και ειναι ιδιοκτησια της Revell GmbH & Co. KG. Οι παρανομες μιμησεις θα καταδιωκονται δικαστικως.

Forma je proizvedena in je vlasništvo Revell GmbH & Co. KG. Neovlačenec kopije bodo pravno kažnjene.

Benötigte Farben / Used ColorsBenötigte Farben
Required coloursPeintures nécessaires
Benodigde kleurenPinturas necesarias
Tintas necessáriasColori necessari
Använda färgerTarvittavat värit
Du trenger følgende fargerNødvendige farger
Необходимые краскиPotrzebne kolory
Απαιτούμενα χρώματαGerekli renkler
Potřebné barvySzükséges színek
Potrebne barve**A**

anthrazit, matt 9
anthracite grey, matt
anthracite, mat
antraciet, mat
antracita, mate
antracite, fosco
antracite, opaco
antracit, matt
antrasitti, himmeä
koksgrå, mat
antrasitt, matt
антрацит, матовый
antracyt, matowy
ανθρακί, ματ
antrasit, mat
antracit, matná
antracit, matt
tamno siva, mat

B

feuerrot, seidenmatt 330
fiery red, silky-matt
rouge feu, satiné mat
rood helder, zijdemat
rojo fuego, mate seda
vermelho vivo, fosco sedoso
rosso fuoco, opaco seta
eldröd, sidenmatt
tulipunainen, silkinhimmeä
ildröd, silkemat
огненно-красный, шелк-матовый
szeryony ognisty, jedwabisto-mat.
κόκκινο φωτιάς, μεταξωτό ματ
ateş kırmızısı, ipek mat
ohnivě červená, hedvábně matná
túzpiros, selyemmatt
ogenj rdeča, svila mat

C

grau, matt 57
grey, matt
gris, mat
grjs, mat
gris, mate
cinzento, fosco
grigio, opaco
grå, matt
harmaa, himmeä
grå, mat
grå, matt
серый, матовый
szary, matowy
γκρι, ματ
gri, mat
šedá, matná
szürke, matt
siva, mat

66 %

D

leuchtgelb, seidenmatt 312 +
Luminous yellow, silky-matt
jaune voyant, satiné mat
neorgeel, zijdemat
amarillo brillante, mate seda
amarelo brilhante, fosco sedoso
giallo, opaco seta
gul, sidenmatt
keltainen, silkinhimmeä
gul, silkemat
gul, silkemat
желтый, шелк-матовый
žóty, jedwabisto-matowy
κίτρινο, μεταξωτό ματ
sari, ipek mat
žlutá, hedvábně matná
sárga, selyemmatt
rumena, svila mat

34 %

lufthansa-gelb, seidenmatt 310
"Lufthansa" yellow, silky-matt
jaune "Lufthansa", satiné mat
Lufthansa geel, zijdemat
amarillo Lufthansa, mate seda
amarelo Lufthansa, fosco sedoso
giallo Lufthansa, opaco seta
Lufthansa-gul, sidenmatt
Lufthansa-keltainen, silkinhimmeä
Lufthansa-gul, silkemat
Lufthansa-gul, silkemat
желтый "люфтганза", шелк-матовый
žóty Lufthansa, jedwabisto-matowy
κίτρινο "lúw" "óúú", μεταξωτό ματ
lufthansa sarısı, ipek mat
žlutá Lufthansa, hedvábně matná
Lufthansa-sárga, selyemmatt
lufthansa rumena, svila mat

E

aluminium, metallic 99
aluminium, metallic
aluminium, métallique
aluminium, metallic
aluminio, metalizado
aluminio, métallico
aluminio, metallico
aluminium, metallic
alumiini, metallikiitto
aluminium, metallak
aluminium, metallic
алюминиевый, металл
aluminium, metaliczny
ολουμινίου, μεταλλικό
alüminium, metalik
hliníková, metaliza
aluminium, metall
aluminium, metalik

F

eisen, metallic 91
steel, metallic
coloris fer, métallique
ijzerkleuring, metallic
ferroso, metalizado
ferro, métallico
ferro, metallico
järnfärg, metallic
teräksenväriäinen, metallikiitto
jern, metallak
jern, metallic
стальной, металл
żelazo, metaliczny
σιδηρού, μεταλλικό
demir, metalik
železná, metaliza
vas, metall
železna, metalik

G

blau, glänzend 52
blue, gloss
bleu, brillant
blauw, glansend
azul, brillante
azul, brilhante
blu, lucente
blá, blank
sininen, kiiltävä
blá, skinnende
blá, blank
синий, блестящий
niebieski, blyszczący
μπλε, γυαλιστερό
mavi, parlak
modrá, lesklá
kék, fényes
plava, bleskajoča

H

grüngrau, matt 67
greenish grey, matt
gris vert, mat
groengrijs, mat
gris verdoso, mate
cinzento verde, fosco
grigio verde, opaco
gröngrå, matt
vihreänharmaa, himmeä
gröngrå, mat
gröngrå, matt
серо-зеленый, матовый
zielonoszary, matowy
γκριζοπράσινο, ματ
yeşil grisi, mat
zelenošedá, matná
zöldesszürke, matt
zeleno siva, mat

I

silber, metallic 90
silver, metallic
argent, métallique
zilver, metallic
plata, metalizado
prata, métallico
argento, metallico
silver, metallic
hopea, metallikiitto
solv, metallak
solv, metallic
серебристый, металл
srebro, metaliczny
σημί, μεταλλικό
gümüş, metalik
stříbrná, metaliza
ezüst, metall
srebrna, metalik

J

schwarz, seidenmatt 302
black, silky-matt
noir, satiné mat
zwart, zijdemat
negro, mate seda
preto, fosco sedoso
nero, opaco seta
svart, sidenmatt
musta, silkinhimmeä
sort, silkemat
sort, silkemat
черный, шелковисто-матовый
czarny, jedwabisto-matowy
μαύρο, μεταξωτό ματ
siyah, ipek mat
černá, hedvábně matná
fekete, selyemmatt
črna, svila mat



Bemalen
Paint
Peindre
Beschilderen
Pintar
Dipingere
Pintar
Mála
Male
Male
Maalaa
Pomalować
Befesteni
раскрасить
Pomalovat
Boyamak
Poslikati
Χρωμάτισμα

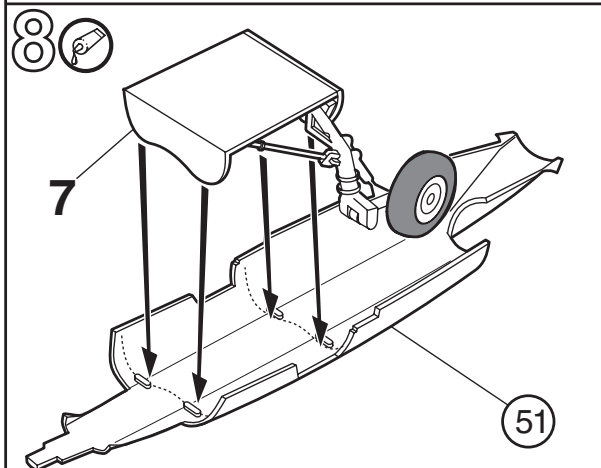
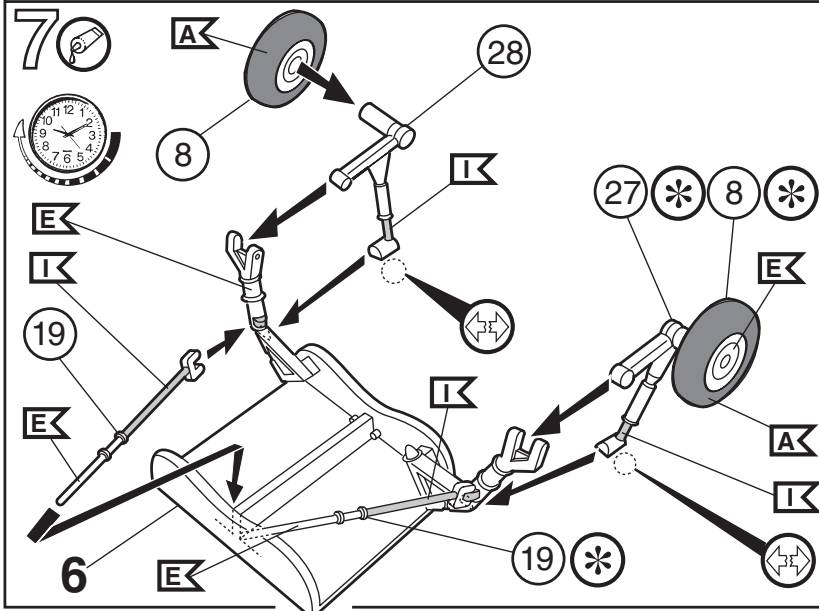
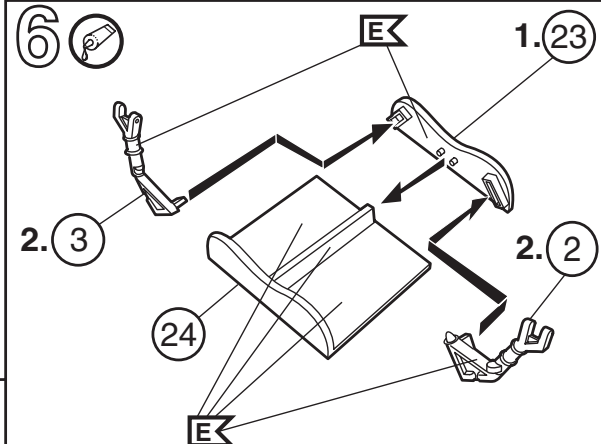
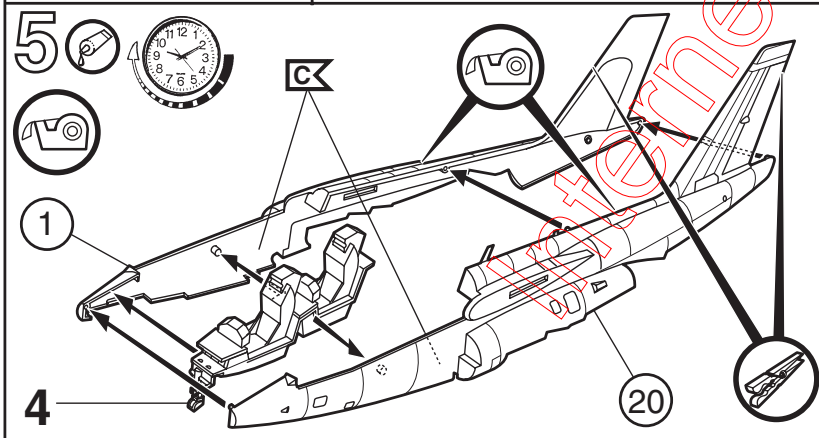
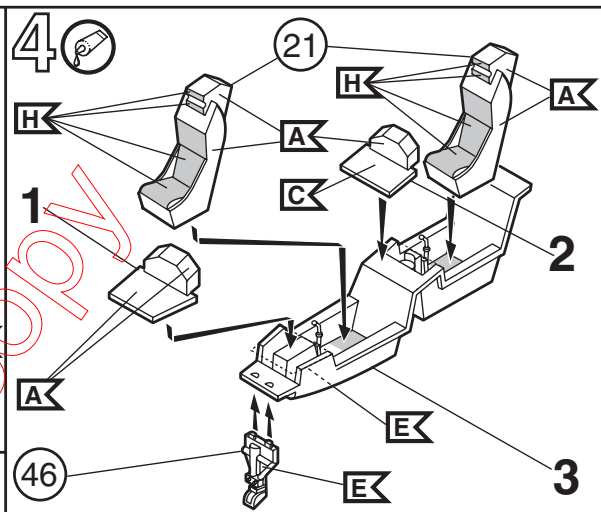
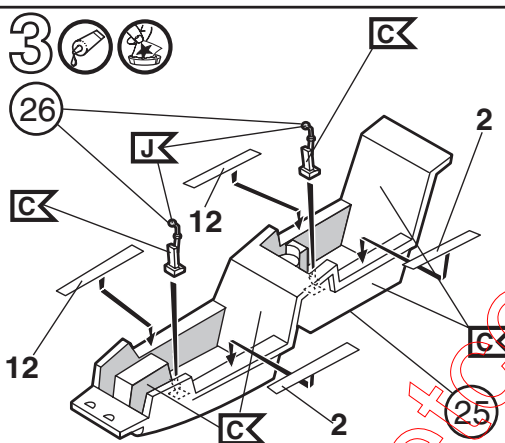
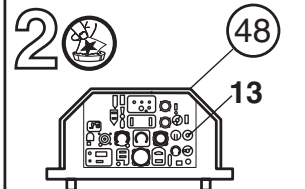
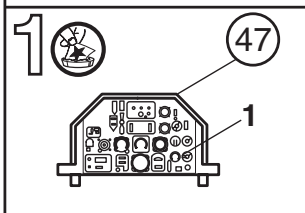
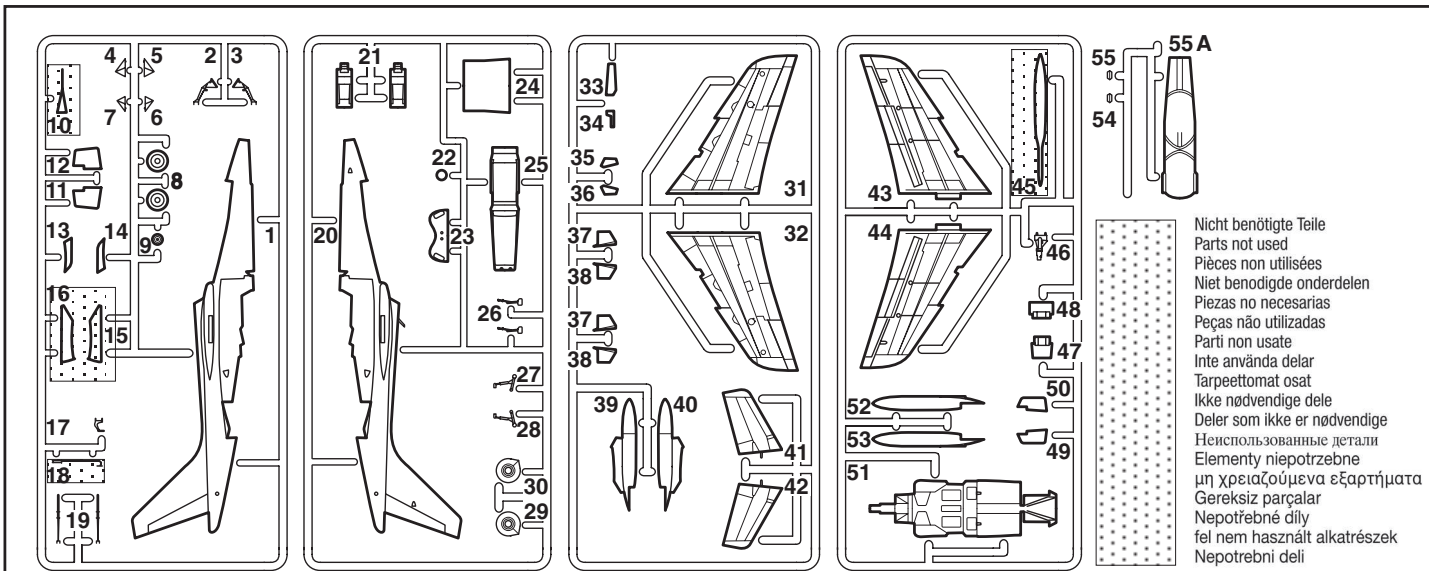

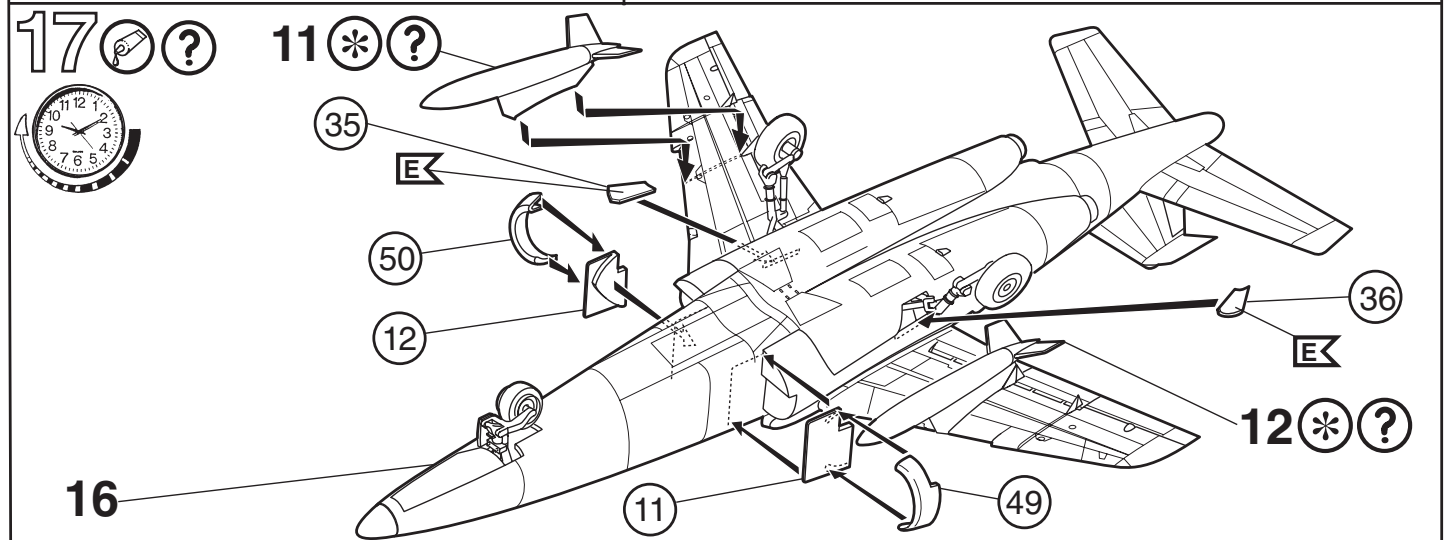
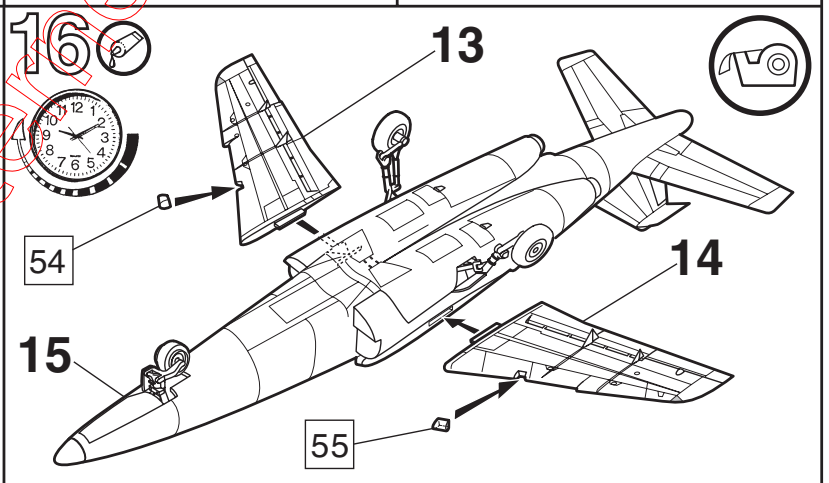
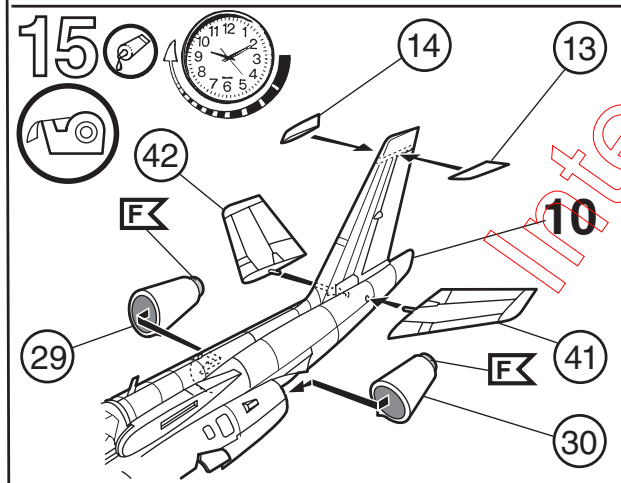
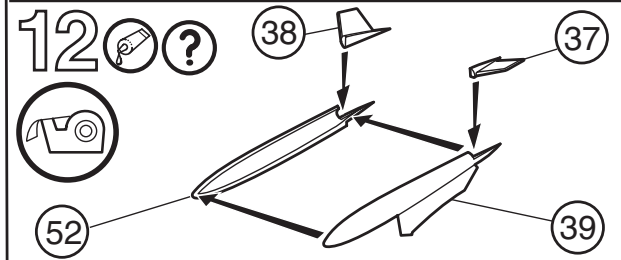
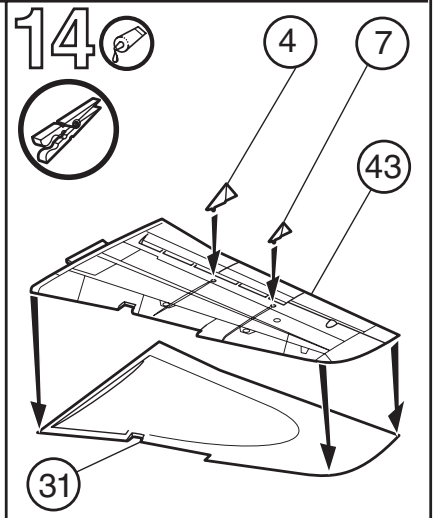
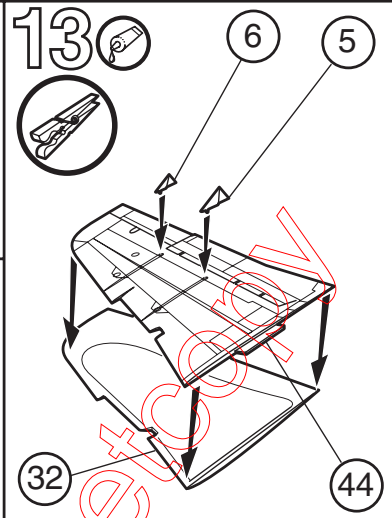
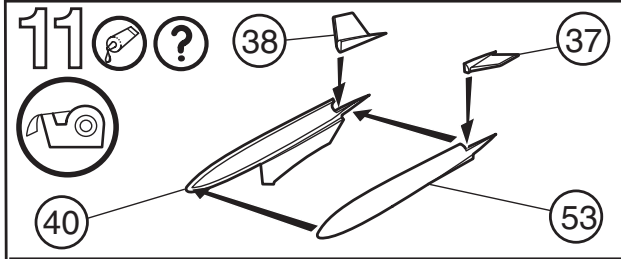
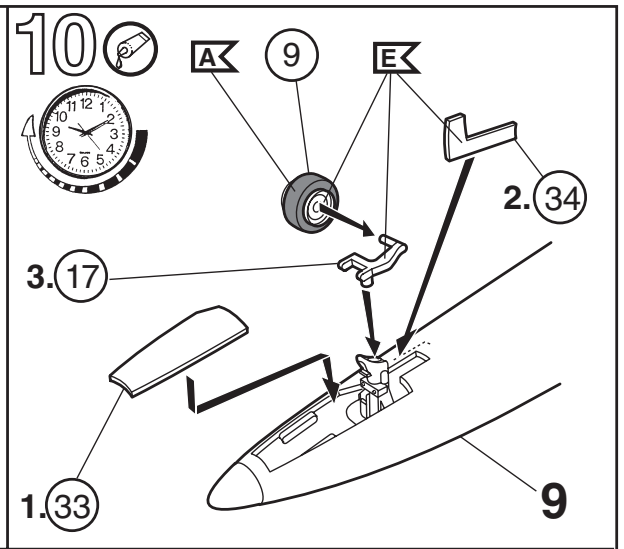
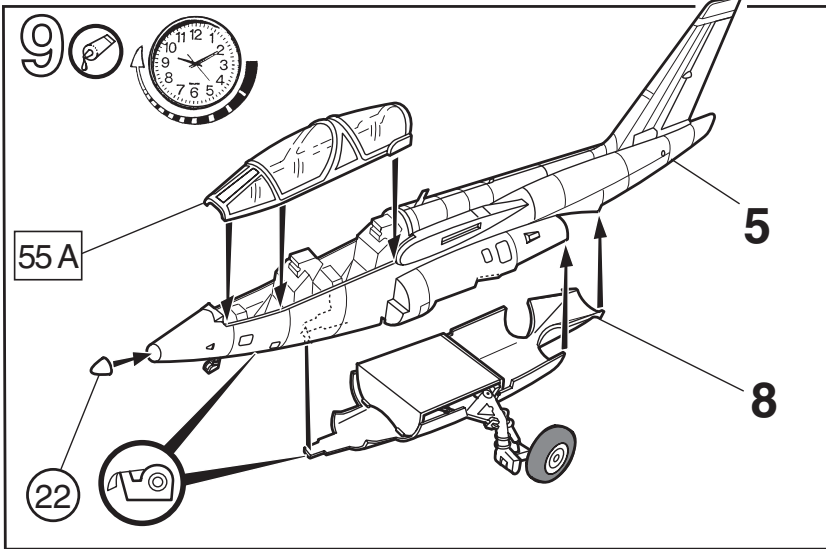

18



Dassault - Dornier Alpha Jet E F-TETJ E25 "1000000 Flight Hours" Armée de l'Air 2008

1. PAINTING DETAIL

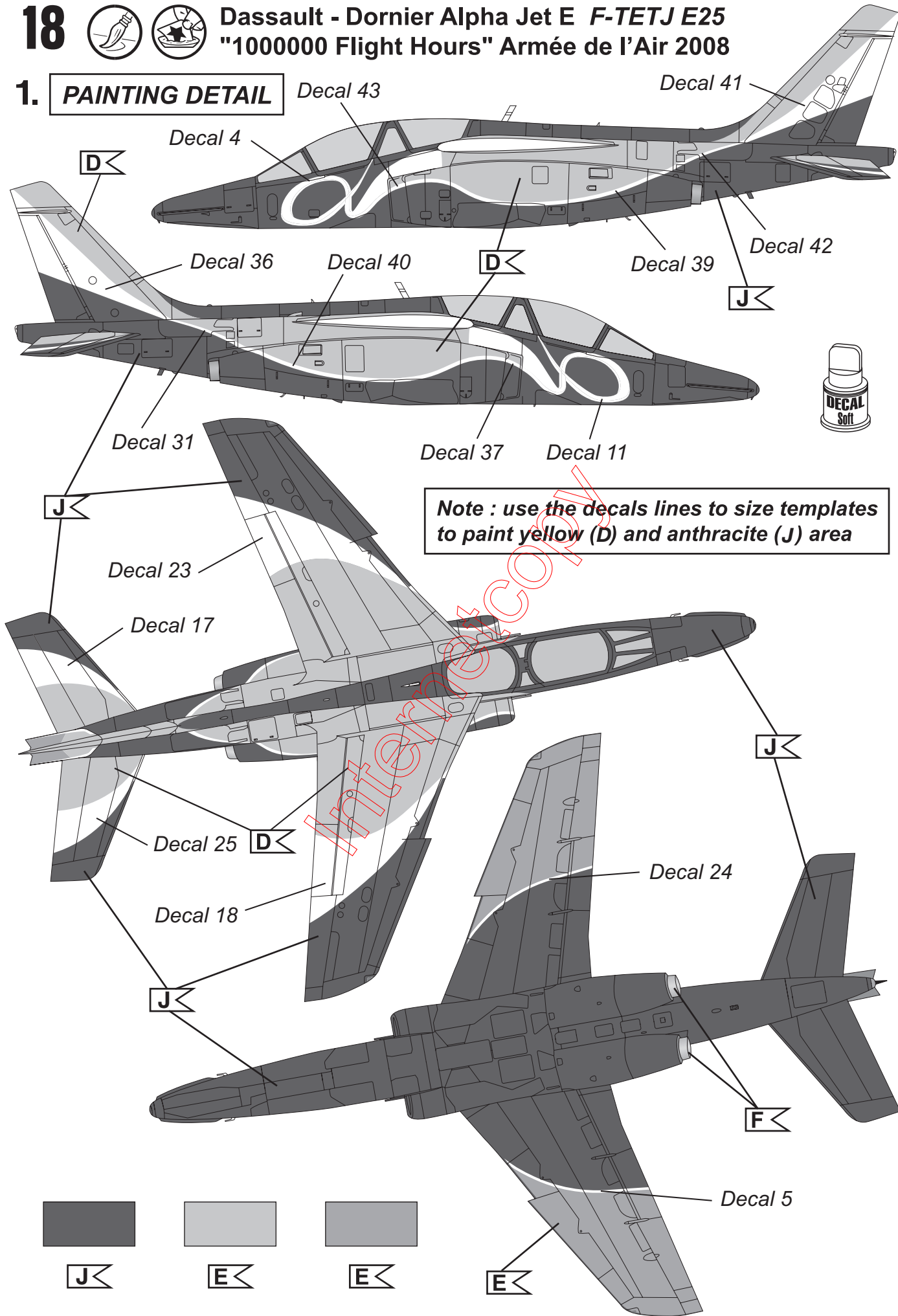

D



J



E

E

F

19



Dassault - Dornier Alpha Jet E F-TETJ E25 "1000000 Flight Hours" Armée de l'Air 2008

2.

